

KUMATSUGEN[®]

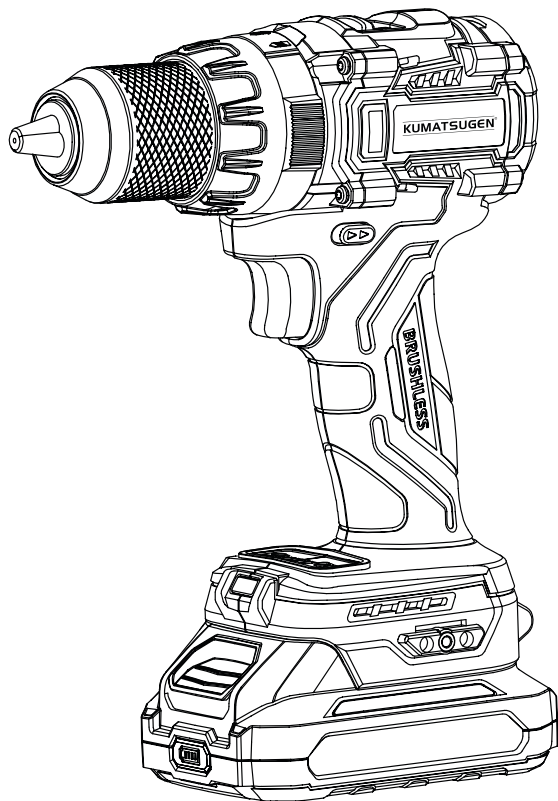

KDC120

081258

EN IT
EL BG
RO HR
PL



WWW.NIKOLAOUTOOLS.COM



MAIN PARTS / PARTI PRINCIPALI / KYPIA MEPH / OCHOBNHI ЧАСТИ /
PIESE PRINCIPALE / GLAVNI DIJELOVI / GŁÓWNE CZĘŚCI

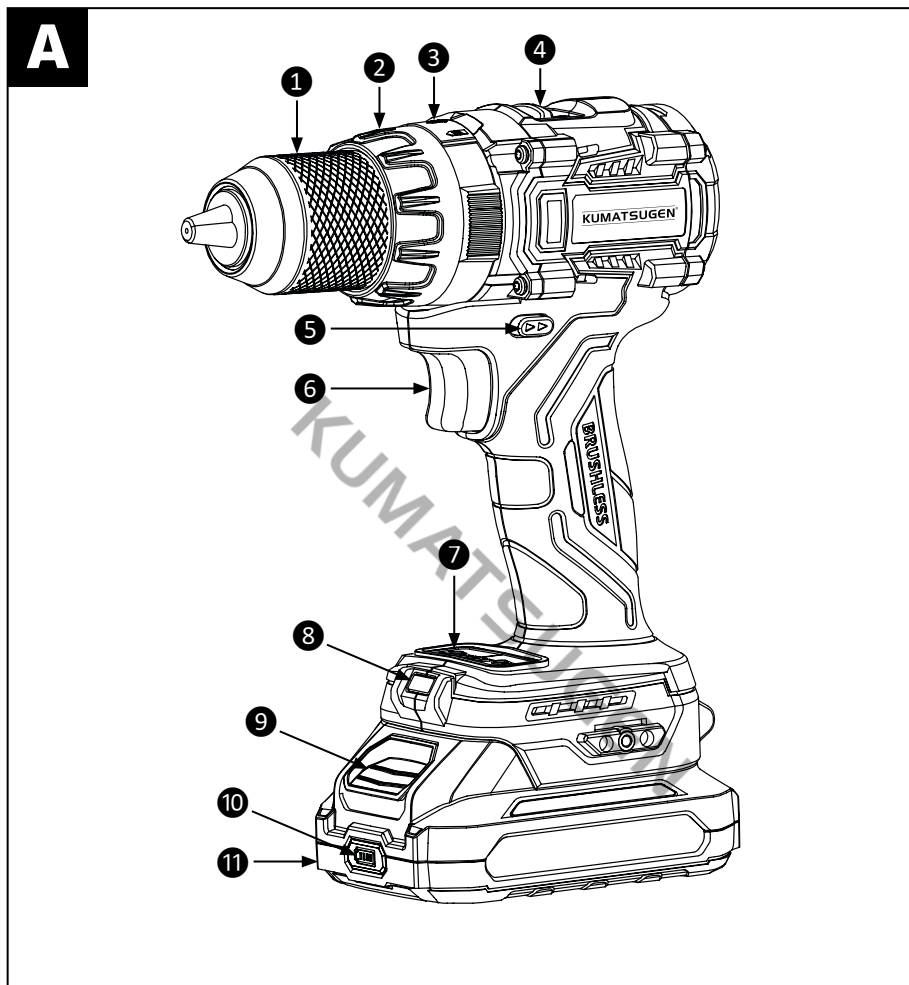

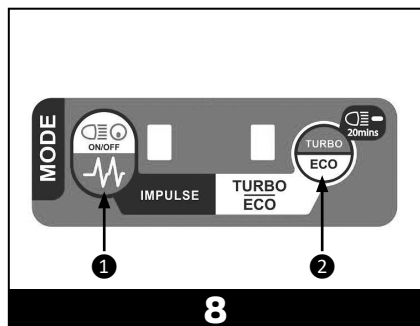
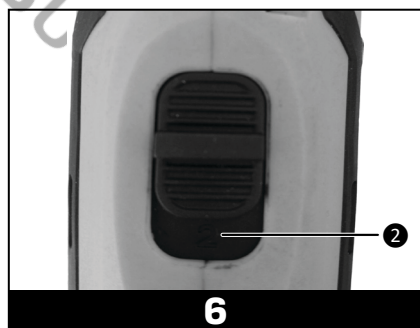
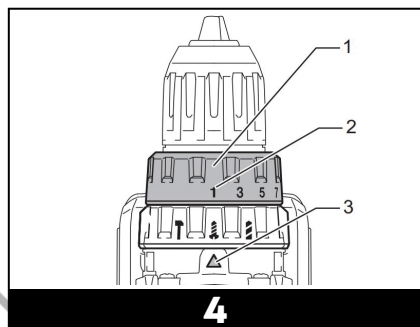
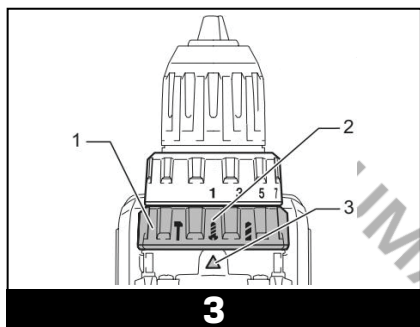
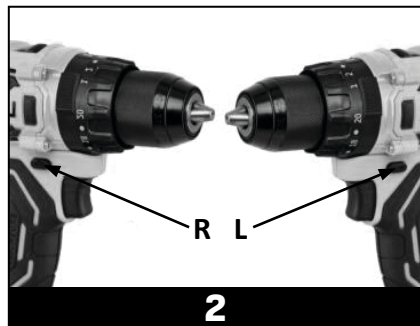

SAFETY SYMBOLS

 <p>Wear eye protection.</p>	 <p>Wear hearing protection.</p>	 <p>Wear protective gloves.</p>
 <p>Wear a dust mask.</p>	 <p>Do not expose the unit to rain or moisture.</p>	

SAFETY INSTRUCTIONS



Warning: Read the manual carefully before use. Failure to follow the warnings and instructions may result in damage to the unit, physical injury and/or damage to property. Store the manual in a safe place for future reference.

Work area safety

- Keep the work area clean and well lit. Dark or cluttered areas could lead to accidents.
- Do not operate power tools in explosive atmospheres, such as in the presence of flammable liquids or fumes, gases or dust. Power tools could create sparks which may ignite the gases or fumes.
- Keep children and bystanders at a safe distance while operating the power tool.

Electrical safety

- Make sure that power tool plugs match the outlet. Do not ever modify the plug in any way. Do not use adapter plugs with earthed power tools. Using unmodified plugs and matching outlets will reduce the risk of electric shock.
- Avoid body contact with earthed or grounded materials or objects, such as radiators, pipes, ranges and refrigerators. There is an tremendous risk of electric shock if your body is earthed or grounded.
- Do not expose power tools to rain or any other wet conditions. Water entering a power tool could increase the risk of electric shock.
- Do not abuse the power cord. Never use the cord for carrying, pulling or unplugging the electric tool. Keep the cord in a safe distance from heat, oil, sharp edges and any moving parts. Damaged or entangled cords will increase the risk of electric shock.
- When operating an electric power tool outdoors, use an extension cable which has the appropriate specifications for outdoor use. Use of an extension cable suitable for outdoor use reduces the risk of electric shock.
- If operating a power tool in a damp location cannot be avoided, use a residual current device (RCD) protected supply. Use of an RCD reduces the risk of electric shock.

Personal safety

- Stay alert, watch what you are doing and use common sense when operating the power tool. Do not use the power tool if you are feeling tired or are under the influence of alcohol, drugs, or medication. A moment of inattention while operating the power tool may result in serious personal injury.
- Use personal protective equipment. Always wear eye protection. Protective equipment such as a dust mask, hearing protection, non-skid safety shoes or protective helmets, used in appropriate conditions will reduce the risk of sustaining personal injuries.
- Prevent unintentional starting. Ensure the power switch is in the off position before connecting to power source and/or battery pack, picking up or carrying the power tool. Carrying power tools with your finger on the power switch or connecting power tools that have the switch in the on position to a power source can lead to accidents.

- Remove any adjusting keys or wrenches before turning on the power tool. An adjusting key or a wrench left attached to a rotating part of the power tool may result in personal injury.
- Do not overreach. Keep balance and proper footing at all times. This helps the operator have better control of the power tool in unexpected situations.
- Dress properly. Do not wear loose clothing or jewellery. Keep your hair, clothing and gloves away from any moving parts. Loose clothes, jewellery and/or long hair can be caught in moving parts.

Power tool use and care

- Do not force the power tool. Use the correct power tool for the each application. The correct power tool will always do the job better and safer when used as intended.
- Do not use the power tool if the switch does not turn it on or off. Any power tool that cannot be controlled with the switch is extremely dangerous and must be repaired.
- Disconnect the main plug from the power source and/or the battery pack from the power tool before changing accessories, making any adjustments, or storing the power tool. Such preventive safety measures will reduce the risk of starting the power tool accidentally.
- When the power tool is not in use, store it out of the reach of children and do not allow persons unfamiliar with the power tool or these instructions to use and operate the power tool. Power tools are extremely dangerous in the hands of untrained users.
- Maintain the power tool. Check for misalignment or binding of moving parts, breakage of parts, leakage and any other issue that may affect the power tool's operation. If damaged, have the power tool repaired before use. Many accidents and injuries are caused by poorly maintained power tools.
- Keep the cutting parts of the power tool sharp and clean. Properly maintained cutting tools with sharp cutting edges are less likely to bind and are more precise and easier to control.
- Always use the power tool, accessories and tool bits etc. in accordance with the instructions of this instruction manual, taking into account the working conditions and the work that is to be performed. Use of the power tool for applications different from those intended could result in personal injury or cause damage to the power tool.
- Keep the handles and any grasping surfaces of the power tool dry, clean and free of oil and grease. Slippery handles and grasping surfaces do not allow for safe handling of the tool in unexpected circumstances.

Battery tool use and care

- Recharge the batteries only with the charger specified by the manufacturer. A charger that is used to charge unsuitable batteries can create a risk of fire.
- Use the power tool only with the specifically designated battery packs. Use of any other battery packs may create a risk of injury and fire.
- When the battery pack is not in use, keep it away from other metal objects, like paper clips, coins, keys, nails, screws or other small metal objects that can make a connection from one terminal to another. Shorting the battery terminals together may cause burns or a fire.
- Under abusive conditions, liquid may be ejected from the battery; avoid contact. If contact accidentally occurs, flush with water. If liquid contacts eyes, seek medical help immediately. Liquid ejected from the battery may cause irritation or burns.
- Do not use a battery pack that is damaged or modified. Damaged or modified batteries may not function as intended, resulting in fire or explosion.
- Do not expose a battery pack to fire or excessive temperatures. Exposure to fire or temperatures above 100°C may cause an explosion.

Service

- Have the power tool serviced by the manufacturer or by qualified service personnel, using only identical replacement parts. This will ensure that the safety of the power tool is maintained.
- Never attempt to repair damaged battery packs on your own. Service of battery packs should only be performed by the manufacturer or authorized service technicians.

Safety instructions for the battery pack

- Do not dismantle, open, smash or burn the battery pack.
- Protect the battery against heat (e.g., against continuous intense sunlight), fire, water and moisture. There is a risk of explosion.
- Before using the power tool, ensure that the battery pack is properly installed.
- Make sure to remove the battery prior to making any adjustments or changing accessories, before carrying out maintenance or repair work and before storing the tool.
- Do not charge damaged batteries.
- Do not store the battery in areas where the temperature may exceed 40°C.
- Charge the battery only at ambient temperatures between 4°C and 40°C.

Safety instructions for the charger

- Never attempt to charge non-rechargeable batteries.
- Have defective cords replaced immediately.
- Do not expose to water.
- Do not open the charger.
- The charger is intended for indoor use only.

TECHNICAL DATA

Model	KDC120
Voltage	20 V (Li-ion)
No load speed	0-380/1600, 0-480/2000 rpm
Impact rate	0-5700/24000, 0-7200/30000 bpm
Max. torque	85 Nm
Torque settings	20+3
Chuck	13 mm, metal
Drilling capacity	13/32 (steel, wood)
Other features	Adjustable impulse function, LED work light, electric brake, belt clip
Battery and charger not included	

MAIN PARTS

Note: See page 2.

- | | |
|------------------------------|-----------------------------------|
| 1. Chuck | 6. ON/OFF trigger |
| 2. Torque selector | 7. User interface |
| 3. Operating mode selector | 8. LED work light |
| 4. Speed selector | 9. Battery release button |
| 5. Rotation direction switch | 10. Battery capacity check button |
| | 11. Battery |

INTENDED USE

The power tool is intended for driving in and loosening screws and bolts as well as for tightening and loosening nuts. It can also be used to drill holes in wood, brick and metal.

BEFORE OPERATION / FUNCTIONS

Note: See page 3.



Attention: Always be sure that the tool is switched off and the battery is removed before making any adjustments on the tool.

Charging the battery

Before using the power tool, charge the battery as follows:

1. Plug the battery charger into the proper AC voltage source.
2. Insert the battery so that the plus and minus terminals on the battery are on the same sides as their respective marking on the charger.
3. When the battery is inserted fully, charging will begin once the charging light lights up in green and blinks. The charging light will remain steadily lit during charging.

4. When the green charging light stops blinking and remains constantly lit, the charging cycle is complete.
5. After charging, unplug the charger from the power source.



Attention:

- When charging a battery which is new or has not been used for a long period of time, it may not accept a full charge until after discharging it completely and recharging a couple of times.
- If you charge a battery which has been exposed to direct sunlight or heat for a long time, the charging light may light up in red. If this occurs, wait for a while. Charging will begin once the battery has cooled down.

Installing or removing the battery (Fig. 1)

- To remove the battery, slide it from the tool while pressing the button on the front of the battery.
- To install the battery, align the tongue on the battery with the groove in the housing and slip it into place. Insert it all the way until it locks in place with a little click.











Warning:

- Always switch off the tool before installing or removing the battery.
- Do not install the battery forcibly. If the battery does not slide in easily, it is not being inserted correctly.
- Always insert the battery all the way until it locks in place.

Indicating the remaining battery capacity (Fig. 7)

- Press the check button (2) on the battery to indicate the remaining battery capacity. The indicator lamps (1) light up for a few seconds.

Note: Charge the battery after each use. Make sure to charge the battery on a monthly basis if the tool is not being used for a long time.

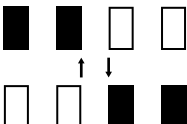
Indicator lamps			Battery capacity
 Lighted	 Off	 Blinking	
			75% - 100%
			50% - 75%
			25% - 50%
			0% - 25%
			Charge the battery
			Possible battery malfunction

ON/OFF trigger



Warning: Before installing the battery, always check to see that the trigger actuates properly and returns to the "OFF" position when released.

- To start operating the tool, pull the trigger.
 - Tool speed is increased by increasing pressure on the trigger.
- Release the trigger to stop the tool.

Electric brake

- This tool is equipped with an electric brake. If the tool consistently fails to quickly stop after trigger release, send the tool to the manufacturer or to an authorised service center for repair.

Rotation direction switch (Fig. 2)

- Depress the rotation direction switch from the R side for clockwise rotation or from the L side for counterclockwise rotation.
- When the rotation direction switch is in the neutral position, the trigger cannot be pulled.



Caution:

- Always check the direction of rotation before operation.
- Use the rotation direction switch only after the tool comes to a complete stop. Changing the direction of rotation before the tool stops may damage the tool.
- When not operating the tool, always set the rotation direction switch to the neutral position.

Lighting up the front lamp

- Pull the trigger to light up the lamp. The lamp remains lit while the trigger is being pulled.



Caution:

- Do not look in the light directly.
- Use a dry cloth to wipe the dirt off the lens. Be careful not to scratch the lens.

Selecting the operating mode (Fig. 3)

The tool has three operating modes.

 : Drilling mode (rotation only)



 : Hammer drilling mode (rotation with impacts)

 : Screwdriving mode (rotation with clutch)

- Select one operating mode suitable for the task at hand.
- Turn the operating mode changing ring (1) and align the symbol (2) that you selected with the arrow (3) on the tool body.



Caution:

- Always set the ring correctly to the desired operating mode symbol. If you operate the tool with the ring positioned halfway between the mode marks, the tool may be damaged.
- When changing the position from "  " to other modes, it may be a little difficult to slide the operating mode changing ring. In this case, switch on and run the tool for a second at the "  " position, then stop the tool and slide the ring to the desired position.

Adjusting the torque (Fig. 4)

- The tool features 20 torque settings.
 - The minimum torque setting is position 1 and the maximum torque setting is position 20.
- The torque can be adjusted by turning the torque adjusting ring (1).
- Align the graduations (2) with the arrow (3) on the tool body.
- Before actual operation, drive a trial screw into a material to determine which torque level is required for a particular application.



Caution:

- **The adjusting ring does not lock when the arrow is positioned only halfway between the graduations.**
- **Do not operate the tool with the adjusting ring set between the number 20 and the  marking. The tool may be damaged.**

Speed selector (Fig. 5-6)

- To change the speed, switch off the tool first.
- Slide the speed selector to display "2" for high speed or "1" for low speed.
- Be sure that the speed selector is set to the correct position before operation.



Caution:

- **Always set the speed selector fully to the correct position. If the tool is operated with the speed selector positioned halfway between the "1" position and the "2" position, the tool may be damaged.**
- **Do not use the speed selector while the tool is running. The tool may be damaged.**

User interface (Fig. 8)

- **Front lamp:**
 - To turn the lamp on and off, press the lamp button for 3 seconds.
- **Pulse drilling:**
 - Press the pulse drilling button. The indicator lamp (1) will light up.
 - Pulse drilling is activated when the tool is operated at low speed.
- **Turbo speed:**
 - Press the turbo button. The indicator lamp (2) will light up.
 - The turbo speed function increases maximum speed by 20%.

ASSEMBLY



Warning: Always be sure that the tool is switched off and the battery is removed before making any adjustments on the tool.

Installing driver bits/drill bits

1. Turn the sleeve counterclockwise to open the chuck jaws.
2. Place the driver bit/drill bit in the chuck as far as it will go.
3. Turn the sleeve clockwise to tighten the chuck.

Removing driver bits/drill bits

To remove the driver bit/drill bit, turn the sleeve counterclockwise.

OPERATING INSTRUCTIONS



Caution: In case the speed falls drastically, reduce the load or stop the tool to avoid tool damage.

- Hold the tool firmly with one hand on the grip and the other hand on the bottom of the battery.

Note: Do not cover the tool's vents, as this may cause damage to the tool due to overheating.

Screwdriving

1. Place the point of the driver bit in the screw head and apply pressure to the tool.
2. Start the tool slowly and then increase the speed gradually. Release the trigger as soon as the clutch cuts in.

Note: When driving wood screws, pre-drill pilot holes to make screwdriving easier and to prevent splitting of the workpiece.



Warning: Make sure that the driver bit is inserted straight in the screw head, or the screw and/or driver bit may be damaged.

Drilling

Turn the operating mode changing ring so that the arrow points to the  symbol. Then proceed as follows:

- Drilling in wood:

- When drilling in wood, the best results are obtained with wood drills.

- Drilling in metal:

- To prevent the drill bit from slipping when drilling a hole, make an indentation with a center-punch and hammer at the point to be drilled. Place the point of the drill bit in the indentation and start drilling.
- Use a cutting lubricant when drilling metals. The exceptions are iron and brass which should be drilled dry.
- To improve drilling efficiency when drilling in metal, operate the tool at low speed.



Caution:

- Pressing excessively on the tool will not speed up the drilling. In fact, this excessive pressure will only serve to damage the tip of the drill bit, decrease the tool performance and shorten the service life of the tool.
- Hold the tool firmly and exert care when the drill bit begins to break through the workpiece. There is a tremendous force exerted on the tool/drill bit at the time of hole break through.
- A stuck drill bit can be removed simply by setting the rotation direction switch to counterclockwise rotation in order to back out. However, the tool may back out abruptly if you do not hold it firmly.
- Always secure workpieces in a vise or similar fixing device.
- If the tool is operated continuously until the battery empties, allow the tool to rest for 15 minutes before proceeding with a fresh battery.

MAINTENANCE



Caution: Always be sure that the tool is switched off and the battery is removed before performing any maintenance work on the tool.

ENVIRONMENTAL DISPOSAL

In order to avoid damages on transportation, the tool has to be delivered in solid packaging. Packaging as well as the unit and accessories are made of recyclable materials and can be disposed accordingly. The tool's plastics components are marked according to their material, which makes it possible to remove environmental friendly and differentiated because of available collection facilities.



Only for EU countries

Do not dispose of electric tools together with household waste material!

In observance of European Directive 2002/96/EC on waste electrical and electronic equipment and its implementation in accordance with national law, electric tools that have reached the end of their life must be collected separately and returned to an environmentally compatible recycling facility.

KUMATSUGEN

** The manufacturer reserves the right to make minor changes to product design and technical specifications without prior notice unless these changes significantly affect the performance and safety of the products. The parts described / illustrated in the pages of the manual that you hold in your hands may also concern other models of the manufacturer's product line with similar features and may not be included in the product you just acquired.*

** To ensure the safety and reliability of the product and the warranty validity, all repair, inspection or replacement work, including maintenance and special adjustments, must only be carried out by technicians of the authorized service department of the manufacturer.*

** Always use the product with the supplied equipment. Operation of the product with non-provided equipment may cause malfunctions or even serious injury or death. The manufacturer and the importer shall not be liable for injuries and damages resulting from the use of non-conforming equipment.*

SIMBOLI DI SICUREZZA

 <p>Indossare una protezione per gli occhi.</p>	 <p>Indossare una protezione per l'udito.</p>	 <p>Indossare guanti protettivi.</p>
 <p>Indossare una maschera antipolvere.</p>	 <p>Non esporre l'unità alla pioggia o all'umidità.</p>	

ISTRUZIONI DI SICUREZZA



Attenzione: Leggere attentamente il manuale prima dell'uso. La mancata osservanza delle avvertenze e delle istruzioni può causare danni all'unità, lesioni fisiche e/o danni alle cose. Conservare il manuale in un luogo sicuro per future consultazioni.

Sicurezza dell'area di lavoro

- Mantenere l'area di lavoro pulita e ben illuminata. Aree buie o disordinate possono causare incidenti.
- Non utilizzare gli utensili elettrici in atmosfere esplosive, ad esempio in presenza di liquidi o fumi infiammabili, gas o polveri. Gli utensili elettrici possono creare scintille che possono incendiare i gas o i fumi.
- Tenere i bambini e gli astanti a distanza di sicurezza durante l'uso dell'elettrostrumento.

Sicurezza elettrica

- Assicurarsi che le spine degli utensili elettrici corrispondano alla presa di corrente. Non modificare mai la spina in alcun modo. Non utilizzare spine adattatrici con utensili elettrici dotati di messa a terra. L'uso di spine non modificate e di prese corrispondenti riduce il rischio di scosse elettriche.
- Evitare il contatto del corpo con materiali o oggetti collegati a terra, come radiatori, tubi, cucine e frigoriferi. Il rischio di scosse elettriche è molto elevato se il corpo è collegato a terra.
- Non esporre gli utensili elettrici alla pioggia o ad altre condizioni di umidità. L'ingresso di acqua in un utensile elettrico può aumentare il rischio di scosse elettriche.
- Non abusare del cavo di alimentazione. Non utilizzare mai il cavo per trasportare, tirare o scollegare l'utensile elettrico. Tenere il cavo a distanza di sicurezza da calore, olio, bordi taglienti e parti in movimento. I cavi danneggiati o aggrovigliati aumentano il rischio di scosse elettriche.
- Quando si utilizza un elettrostrumento all'aperto, utilizzare un cavo di prolunga con caratteristiche adeguate all'uso esterno. L'uso di una prolunga adatta all'uso esterno riduce il rischio di scosse elettriche.
- Se non è possibile evitare di utilizzare un elettrostrumento in un luogo umido, utilizzare un'alimentazione protetta da un dispositivo di corrente residua (RCD). L'uso di un RCD riduce il rischio di scosse elettriche.

Sicurezza personale

- Rimanere vigili, fare attenzione a ciò che si fa e usare il buon senso quando si utilizza l'elettrostrumento. Non utilizzare l'elettrostrumento in caso di stanchezza o sotto l'effetto di alcol, droghe o farmaci. Un momento di disattenzione durante l'uso dell'elettrostrumento può causare gravi lesioni personali.
- Utilizzare i dispositivi di protezione personale. Indossare sempre una protezione per gli occhi. Dispositivi di protezione come maschere antipolvere, protezioni per l'udito, scarpe di sicurezza antiscivolo o caschi protettivi, utilizzati in condizioni adeguate, riducono il rischio di lesioni personali.
- Prevenire l'avviamento involontario. Assicurarsi che l'interruttore di alimentazione sia in posizione off prima di collegare la fonte di alimentazione e/o la batteria, di sollevare o trasportare l'elettrostrumento. Il trasporto di utensili elettrici con il dito sull'interruttore di alimentazione o il collegamento di utensili elettrici con l'interruttore in posizione di accensione a una fonte di alimentazione possono causare incidenti.

- Togliere le chiavi di regolazione o le chiavi inglesi prima di accendere l'elettrotensile. Una chiave di regolazione o una chiave lasciata attaccata a una parte rotante dell'elettrotensile può provocare lesioni personali.
- Non spingersi eccessivamente. Mantenere sempre l'equilibrio e una posizione corretta. Questo aiuta l'operatore a controllare meglio l'elettrotensile in situazioni impreviste.
- Vestirsi in modo appropriato. Non indossare abiti larghi o gioielli. Tenere i capelli, gli indumenti e i guanti lontani dalle parti in movimento. Vestiti larghi, gioielli e/o capelli lunghi possono impigliarsi nelle parti in movimento.

Uso e cura degli elettrotensili

- Non forzare l'elettrotensile. Utilizzare l'elettrotensile corretto per ogni applicazione. L'utensile corretto svolge sempre il lavoro in modo migliore e più sicuro se utilizzato come previsto.
- Non utilizzare l'elettrotensile se l'interruttore non lo accende o lo spegne. Qualsiasi utensile elettrico che non può essere controllato con l'interruttore è estremamente pericoloso e deve essere riparato.
- Scollegare la spina principale dalla fonte di alimentazione e/o la batteria dall'elettrotensile prima di cambiare gli accessori, effettuare regolazioni o riporre l'elettrotensile. Queste misure di sicurezza preventive riducono il rischio di avviamento accidentale dell'elettrotensile.
- Quando l'elettrotensile non è in uso, riporlo fuori dalla portata dei bambini e non consentire l'uso e l'utilizzo dell'elettrotensile a persone che non hanno familiarità con l'elettrotensile o con le presenti istruzioni. Gli utensili elettrici sono estremamente pericolosi nelle mani di utenti non addestrati.
- Manutenzione dell'elettrotensile. Controllare che non vi siano disallineamenti o impedimenti delle parti mobili, rotture di parti, perdite e qualsiasi altro problema che possa influire sul funzionamento dell'elettrotensile. Se danneggiato, far riparare l'elettrotensile prima dell'uso. Molti incidenti e infortuni sono causati da una cattiva manutenzione degli elettrotensili.
- Mantenere le parti taglienti dell'elettrotensile affilate e pulite. Gli utensili da taglio sottoposti a una corretta manutenzione e dotati di bordi taglienti affilati hanno minori probabilità di piegarsi e sono più precisi e facili da controllare.
- Utilizzare sempre l'elettrotensile, gli accessori e le punte per utensili ecc. in conformità alle istruzioni del presente manuale, tenendo conto delle condizioni di lavoro e dell'attività da svolgere. L'uso dell'elettrotensile per applicazioni diverse da quelle previste potrebbe causare lesioni personali o danni all'elettrotensile.
- Mantenere le impugnature e le superfici di presa dell'elettrotensile asciutte, pulite e prive di olio e grasso. Impugnature e superfici di presa scivolose non consentono di maneggiare l'utensile in modo sicuro in circostanze impreviste.

Uso e cura della batteria

- Ricaricare le batterie solo con il caricabatterie specificato dal produttore. Un caricabatterie utilizzato per caricare batterie non adatte può creare un rischio di incendio.
- Utilizzare l'elettrotensile solo con le batterie specificatamente indicate. L'uso di altri pacchi batteria può comportare il rischio di lesioni e incendi.
- Quando il pacco batteria non è in uso, tenerlo lontano da altri oggetti metallici, come graffette, monete, chiavi, chiodi, viti o altri piccoli oggetti metallici che possono creare un collegamento da un terminale all'altro. Il cortocircuito dei terminali della batteria può causare ustioni o incendi.
- In caso di condizioni difficili, dalla batteria può fuoriuscire del liquido; evitare il contatto. In caso di contatto accidentale, sciacquare con acqua. Se il liquido entra in contatto con gli occhi, rivolgersi immediatamente a un medico. Il liquido espulso dalla batteria può causare irritazioni o ustioni.
- Non utilizzare un pacco batteria danneggiato o modificato. Le batterie danneggiate o modificate potrebbero non funzionare come previsto e causare incendi o esplosioni.
- Non esporre il pacco batteria al fuoco o a temperature eccessive. L'esposizione al fuoco o a temperature superiori a 100°C può causare un'esplosione.

Servizio

- Far revisionare l'elettrotensile dal produttore o da personale qualificato, utilizzando solo parti di ricambio identiche. In questo modo si garantisce la sicurezza dell'elettrotensile.
- Non tentare mai di riparare da soli i pacchi batteria danneggiati. La manutenzione dei pacchi batteria deve essere eseguita solo dal produttore o da tecnici autorizzati.

Istruzioni di sicurezza per il pacco batteria

- Non smontare, aprire, rompere o bruciare il pacco batteria.
- Proteggere la batteria dal calore (ad esempio, dalla luce solare intensa e continua), dal fuoco, dall'acqua e dall'umidità. Esiste il rischio di esplosione.
- Prima di utilizzare l'elettrotensile, accertarsi che la batteria sia installata correttamente.
- Assicurarsi di rimuovere la batteria prima di effettuare regolazioni o sostituire gli accessori, prima di eseguire lavori di manutenzione o riparazione e prima di riporre l'utensile.
- Non caricare le batterie danneggiate.
- Non conservare la batteria in aree in cui la temperatura può superare i 40°C.
- Caricare la batteria solo a temperature ambiente comprese tra 4°C e 40°C.

Istruzioni di sicurezza per il caricabatterie

- Non tentare mai di caricare batterie non ricaricabili.
- Far sostituire immediatamente i cavi difettosi.
- Non esporre all'acqua.
- Non aprire il caricabatterie.
- Il caricabatterie è destinato esclusivamente all'uso interno.

DATI TECNICI

Modello	KDC120
Tensione	20 V (Li-ion)
Velocità a vuoto	0-380/1600, 0-480/2000 giri/min
Frequenza dei colpi	0-5700/24000, 0-7200/30000 colpi/min
Coppia massima	85 Nm
Impostazioni di coppia	20+3
Mandrino	13 mm, in metallo
Capacità di foratura	13/32 (acciaio, legno)
Altre caratteristiche	Funzione a impulsi regolabile, luce di lavoro a LED, freno elettrico, clip da cintura
Batteria e caricabatterie non inclusi	

PARTI PRINCIPALI

Nota: vedere pagina 2.

- | | |
|--------------------------------------|---------------------------------------------------------|
| 1. Mandrino | 7. Interfaccia utente |
| 2. Selettore di coppia | 8. Luce di lavoro a LED |
| 3. Selettore modalità operativa | 9. Pulsante di rilascio della batteria |
| 4. Selettore di velocità | 10. Pulsante di controllo della capacità della batteria |
| 5. Selettore del senso di rotazione | 11. Batteria |
| 6. Grilletto ON/OFF (accesso/spento) | |

USO PREVISTO

L'elettrotensile è destinato all'inserimento e all'allentamento di viti e bulloni, nonché al serraggio e allentamento di dadi. Può anche essere utilizzato per praticare fori nel legno, nel mattone e nel metallo.

PRIMA DEL FUNZIONAMENTO / FUNZIONI

Nota: vedere pagina 3.



Attenzione: Assicurarsi sempre che l'utensile sia spento e che la batteria sia stata rimossa prima di effettuare qualsiasi regolazione sull'utensile.

Carica della batteria

Prima di utilizzare l'elettrotensile, caricare la batteria come segue:

1. Collegare il caricabatteria alla fonte di tensione CA appropriata.
2. Inserire la batteria in modo che i terminali positivo e negativo della batteria si trovino sullo stesso lato del rispettivo contrassegno sul caricabatteria.
3. Quando la batteria è completamente inserita, la carica inizia quando la spia di carica si accende in verde e lampeggia. La spia di carica rimane accesa in modo fisso durante la carica.

4. Quando la spia verde di carica smette di lampeggiare e rimane costantemente accesa, il ciclo di carica è completo.
5. Al termine della ricarica, scollegare il caricabatterie dalla fonte di alimentazione.



Attenzione:

- Quando si carica una batteria nuova o che non è stata utilizzata per un lungo periodo di tempo, è possibile che non accetti una carica completa se non dopo averla scaricata completamente e ricaricata un paio di volte.
- Se si carica una batteria che è stata esposta a lungo alla luce solare diretta o al calore, la spia di carica potrebbe accendersi in rosso. In tal caso, attendere un po'. La ricarica inizierà quando la batteria si sarà raffreddata.

Installazione o rimozione della batteria (Fig. 1)

- Per rimuovere la batteria, farla scorrere dall'utensile premendo il pulsante sulla parte anteriore della batteria.
- Per installare la batteria, allineare la linguetta della batteria con la scanalatura dell'alloggiamento e inserirla in posizione. Inserirla fino in fondo finché non si blocca in posizione con un piccolo scatto.













Avvertenze:

- Spegner sempre l'utensile prima di installare o rimuovere la batteria.
- Non installare la batteria con la forza. Se la batteria non scivola facilmente, non è stata inserita correttamente.
- Inserire sempre la batteria fino in fondo, finché non si blocca in posizione.

Indicazione della capacità residua della batteria (Fig. 7)

- Premere il pulsante di controllo (2) sulla batteria per indicare la capacità residua della batteria. Le spie (1) si accendono per alcuni secondi.

Nota: Caricare la batteria dopo ogni utilizzo. Se l'utensile non viene utilizzato per un lungo periodo di tempo, assicurarsi di caricare la batteria su base mensile.

Spie luminose			Capacità della batteria
 Accesa	 Spenta	 Lampeggia	
			75% - 100%
			50% - 75%
			25% - 50%
			0% - 25%
			Caricare la batteria
			Possibile malfunzionamento della batteria

Grilletto ON/OFF (acceso/spento)



Attenzione: Prima di installare la batteria, verificare sempre che il grilletto si attivi correttamente e che torni in posizione "OFF" quando viene rilasciato.

- Per mettere in funzione l'utensile, premere il grilletto.
 - La velocità dell'utensile aumenta aumentando la pressione sul grilletto.
- Rilasciare il grilletto per arrestare l'utensile.

Freno elettrico

- Questo utensile è dotato di un freno elettrico. Se l'utensile non si arresta rapidamente dopo il rilascio del grilletto, inviarlo al produttore o a un centro di assistenza autorizzato per la riparazione.

Interruttore del senso di rotazione (Fig. 2)

- Premere l'interruttore del senso di rotazione dal lato R per la rotazione in senso orario o dal lato L per la rotazione in senso antiorario.
- Quando l'interruttore del senso di rotazione è in posizione neutra, il grilletto non può essere premuto.



Attenzione:

- Controllare sempre il senso di rotazione prima dell'uso.
- Utilizzare il selettore del senso di rotazione solo dopo l'arresto completo dell'utensile. La modifica del senso di rotazione prima dell'arresto dell'utensile può danneggiare l'utensile stesso.
- Quando non si utilizza l'utensile, portare sempre il commutatore del senso di rotazione in posizione neutra.

Illuminazione del faro anteriore

- Premere il grilletto per accendere la lampada. La lampada rimane accesa mentre si preme il grilletto.



Attenzione:

- Non guardare direttamente la luce.
- Utilizzare un panno asciutto per rimuovere lo sporco dalla lente. Fare attenzione a non graffiare la lente.

Selezione della modalità operativa (Fig. 3)

Lo strumento dispone di tre modalità operative.

 : Modalità di foratura (solo rotazione)



 : Modalità di foratura a martello (rotazione con colpi)

 : Modalità di avvitamento (rotazione con frizione)

- Selezionare una modalità operativa adatta all'attività da svolgere.
- Ruotare l'anello di cambio modalità operativa (1) e allineare il simbolo (2) selezionato con la freccia (3) sul corpo dell'utensile.



Attenzione:

- Impostare sempre correttamente l'anello sul simbolo della modalità operativa desiderata. Se si utilizza l'utensile con l'anello posizionato a metà tra i simboli delle modalità, l'utensile potrebbe danneggiarsi.
- Quando si cambia la posizione da "" ad altre modalità, potrebbe essere un po' difficile far scorrere l'anello di cambio modalità operativa. In questo caso, accendere e far funzionare l'utensile per un secondo nella posizione "", quindi arrestare l'utensile e far scorrere l'anello nella posizione desiderata.

Regolazione della coppia (Fig. 4)

- Lo strumento dispone di 20 impostazioni di coppia.
 - L'impostazione della coppia minima è la posizione 1 e quella della coppia massima è la posizione 20.
- La coppia può essere regolata ruotando l'anello di regolazione della coppia (1).
- Allineare le graduazioni (2) con la freccia (3) sul corpo dell'utensile.
- Prima dell'uso effettivo, inserire una vite di prova in un materiale per determinare il livello di coppia necessario per una particolare applicazione.



Attenzione:

- L'anello di regolazione non si blocca quando la freccia è posizionata solo a metà tra le graduazioni
- Non utilizzare l'utensile con l'anello di regolazione posizionato tra il numero 20 e la marcatura . L'utensile potrebbe danneggiarsi.

Selettore di velocità (Fig. 5-6)

- Per modificare la velocità, spegnere prima l'utensile.
- Far scorrere il selettore di velocità per visualizzare "2" per l'alta velocità o "1" per la bassa velocità.
- Assicurarsi che il selettore di velocità sia impostato sulla posizione corretta prima dell'uso.



Attenzione:

- Impostare sempre il selettore di velocità completamente sulla posizione corretta. Se l'utensile viene utilizzato con il selettore di velocità posizionato a metà tra la posizione "1" e la posizione "2", l'utensile potrebbe danneggiarsi.
- Non utilizzare il selettore di velocità mentre l'utensile è in funzione. L'utensile potrebbe danneggiarsi.

Interfaccia utente (Fig. 8)

- Lampada anteriore:

- Per accendere e spegnere la lampada, premere il pulsante della lampada per 3 secondi.

- Foratura a impulsi:

- Premere il pulsante di foratura a impulsi. La spia (1) si accende.
- La foratura a impulsi si attiva quando l'utensile viene azionato a bassa velocità.

- Velocità turbo:

- Premere il pulsante turbo. La spia (2) si accende.
- La funzione di velocità turbo aumenta la velocità massima del 20%.

ASSEMBLAGGIO



Attenzione: Assicurarsi sempre che l'utensile sia spento e che la batteria sia stata rimossa prima di effettuare qualsiasi regolazione sull'utensile.

Installazione dei punte di guida/trapano

1. Ruotare il manicotto in senso antiorario per aprire le ganasce del mandrino.
2. Posizionare la punta di guida/trapano nel mandrino fino all'arresto.
3. Ruotare il manicotto in senso orario per serrare il mandrino.

Rimozione dei punte di guida/trapano

Per rimuovere la punta di guida/trapano, ruotare il manicotto in senso antiorario.

ISTRUZIONI PER L'USO



Attenzione: Nel caso in cui la velocità si riduca drasticamente, ridurre il carico o arrestare l'utensile per evitare di danneggiarlo.

- Tenere lo strumento saldamente con una mano sull'impugnatura e l'altra sulla parte inferiore della batteria.

Nota: non coprire le prese d'aria dell'utensile per evitare di danneggiarlo a causa del surriscaldamento.

Avvitamento

1. Posizionare la punta della punta del cacciavite nella testa della vite ed esercitare pressione sull'utensile.
2. Avviare l'utensile lentamente e aumentare gradualmente la velocità. Rilasciare il grilletto non appena la frizione si inserisce.

Nota: quando si avvitano le viti per legno, preforare i fori pilota per facilitare l'avvitamento ed evitare la spaccatura del pezzo.



Attenzione: Assicurarsi che la punta del driver sia inserita direttamente nella testa della vite, altrimenti la vite e/o la punta del driver potrebbero danneggiarsi.

Perforazione

Ruotare l'anello di cambio modalità operativa in modo che la freccia sia rivolta verso il simbolo . Procedere quindi come segue:

- Forare il legno:

- Quando si fora il legno, i risultati migliori si ottengono con le punte per legno.

- Forare il metallo:

- Per evitare che la punta del trapano scivoli durante l'esecuzione di un foro, praticare una rientranza con un punzone centrale e un martello nel punto da forare. Posizionare la punta del trapano nell'incavo e iniziare a forare.
- Quando si forano i metalli, utilizzare un lubrificante da taglio. Fanno eccezione il ferro e l'ottone, che devono essere forati a secco.
- Per migliorare l'efficienza della foratura nel metallo, utilizzare l'utensile a bassa velocità.



Attenzione:

- Una pressione eccessiva sull'utensile non accelera la foratura. Anzi, una pressione eccessiva non farà altro che danneggiare la punta del trapano, diminuire le prestazioni dell'utensile e ridurre la durata.
- Impugnare saldamente l'utensile e fare attenzione quando la punta inizia a sfondare il pezzo. Al momento dello sfondamento del foro, la forza esercitata sull'utensile/punta è enorme.
- Una punta incastrata può essere rimossa semplicemente posizionando il selettore del senso di rotazione in senso antiorario, in modo da arretrare. Tuttavia, se non si tiene saldamente l'utensile, è possibile che si arretri bruscamente.
- Fissare sempre i pezzi in lavorazione in una morsa o in un dispositivo di fissaggio simile.
- Se l'utensile viene utilizzato ininterrottamente fino all'esaurimento della batteria, lasciarlo riposare per 15 minuti prima di procedere con una batteria nuova.

MANUTENZIONE



Attenzione: Assicurarsi sempre che l'utensile sia spento e che la batteria sia stata rimossa prima di eseguire qualsiasi intervento di manutenzione sull'utensile.

SMALTIMENTO AMBIENTALE

Per evitare danni durante il trasporto, l'utensile deve essere consegnato in un imballaggio solido. L'imballaggio, l'unità e gli accessori sono realizzati con materiali riciclabili e possono essere smaltiti di conseguenza. I componenti in plastica dell'utensile sono contrassegnati in base al materiale di cui sono composti, il che rende possibile l'eliminazione dei rifiuti ecologici e differenziati grazie alle strutture di raccolta disponibili.



Solo per i paesi dell'UE

Non smaltire gli utensili elettrici insieme ai rifiuti domestici!

In conformità alla direttiva europea 2002/96/CE sui rifiuti di apparecchiature elettriche ed elettroniche e alla sua attuazione in conformità alla legislazione nazionale, gli utensili elettrici giunti a fine vita devono essere raccolti separatamente e conferiti a un impianto di riciclaggio compatibile con l'ambiente.

KUMATSUGEN

** Il produttore si riserva il diritto di apportare modifiche minori al design e alle specifiche tecniche del prodotto senza preavviso, a meno che tali modifiche non influiscano significativamente sulle prestazioni e sulla sicurezza dei prodotti. Le parti descritte/illustrate nelle pagine del manuale che avete tra le mani possono riguardare anche altri modelli della linea di prodotti del produttore con caratteristiche simili e potrebbero non essere incluse nel prodotto appena acquistato.*

** Per garantire la sicurezza e l'affidabilità del prodotto e la validità della garanzia, tutti gli interventi di riparazione, ispezione o sostituzione, compresa la manutenzione e le regolazioni speciali, devono essere eseguiti esclusivamente da tecnici del servizio di assistenza autorizzato dal produttore.*

** Utilizzare sempre il prodotto con l'attrezzatura fornita. L'utilizzo del prodotto con apparecchiature non in dotazione può causare malfunzionamenti o addirittura lesioni gravi o morte. Il produttore e l'importatore non sono responsabili per lesioni e danni derivanti dall'uso di apparecchiature non conformi.*

ΣΥΜΒΟΛΑ ΑΣΦΑΛΕΙΑΣ

 <p>Φοράτε γυαλιά ασφαλείας.</p>	 <p>Φοράτε προστατευτικά ακοής.</p>	 <p>Φοράτε γάντια προστασίας.</p>
 <p>Φοράτε μάσκα προστασίας.</p>	 <p>Μην εκθέτετε τη μονάδα στη βροχή ή σε υγρασία.</p>	

ΟΔΗΓΙΕΣ ΑΣΦΑΛΕΙΑΣ



Προσοχή: Διαβάστε προσεκτικά το εγχειρίδιο πριν από τη χρήση. Η μη τήρηση των προειδοποιήσεων και των οδηγιών μπορεί να οδηγήσει σε βλάβη της μονάδας, τραυματισμό ή να προκαλέσει υλική ζημιά. Φυλάξτε το εγχειρίδιο σε ασφαλές μέρος για μελλοντική αναφορά.

Ασφάλεια στον χώρο εργασίας

- Διατηρείτε τον χώρο εργασίας καθαρό και επαρκώς φωτισμένο. Οι ακατάστατοι και ανεπαρκώς φωτισμένοι χώροι εργασίας μπορεί να οδηγήσουν σε ατυχήματα και τραυματισμό.
- Μην εργάζεστε με το ηλεκτρικό εργαλείο σε χώρους όπου υπάρχει κίνδυνος έκρηξης λόγω ύπαρξης εύφλεκτων υγρών, αερίων ή σκόνης. Τα ηλεκτρικά εργαλεία ενδέχεται να δημιουργήσουν σπινθήρες οι οποίοι μπορούν να αναφλέξουν τη σκόνη ή τα αέρια.
- Όταν χρησιμοποιείτε το ηλεκτρικό εργαλείο κρατάτε τα παιδιά και άλλους παρευρισκόμενους σε ασφαλή απόσταση. Η απόσταση της προσοχής μπορεί να οδηγήσει σε απώλεια ελέγχου του εργαλείου/μηχανήματος.

Ηλεκτρική ασφάλεια

- Το βύσμα του καλωδίου του ηλεκτρικού εργαλείου πρέπει να είναι συμβατό με την πρίζα. Δεν επιτρέπεται η οποιαδήποτε μετατροπή του βύσματος. Μη χρησιμοποιείτε μετατροπείς σε συνδυασμό με γειωμένα ηλεκτρικά εργαλεία. Η χρήση βυσμάτων με συμβατές πρίζες μειώνουν τον κίνδυνο ηλεκτροπληξίας.
- Αποφεύγετε την επαφή με γειωμένες επιφάνειες όπως με σωλήνες, θερμομονικά σώματα (καλοριφέρ), κουζίνες ή ψυγεία. Όταν το σώμα σας γειώνεται αυξάνεται ο κίνδυνος ηλεκτροπληξίας.
- Μην εκθέτετε τα μηχανήματα και τα εργαλεία στη βροχή ή σε υψηλή υγρασία. Η διείσδυση νερού στο ηλεκτρικό εργαλείο αυξάνει τον κίνδυνο ηλεκτροπληξίας.
- Μη χρησιμοποιείτε το καλώδιο για να μεταφέρετε ή να μετακινήσετε το ηλεκτρικό εργαλείο, ή για να βγάλετε το βύσμα από την πρίζα. Κρατάτε το καλώδιο μακριά από πηγές υψηλής θερμοκρασίας, κοφτερά αντικείμενα και από κινούμενα εξαρτήματα. Τα καλώδια που έχουν υποστεί οποιαδήποτε ζημιά αυξάνουν τον κίνδυνο ηλεκτροπληξίας.
- Όταν εργάζεστε μ' ένα ηλεκτρικό εργαλείο σε εξωτερικό χώρο, χρησιμοποιείτε καλώδια προέκτασης (μπαλάντζες) που είναι κατάλληλα για χρήση σε εξωτερικούς χώρους. Η χρήση καλωδίων προέκτασης κατάλληλων για εξωτερικούς χώρους μειώνει τον κίνδυνο ηλεκτροπληξίας.
- Όταν η χρήση του ηλεκτρικού εργαλείου σε χώρους με υψηλή υγρασία ή με υγρά είναι αναπόφευκτη, τότε χρησιμοποιήστε μια διάταξη προστασίας έναντι ρεύματος διαρροής (ρελέ διαρροής - RCD). Η χρήση ενός ρελέ διαρροής μειώνει τον κίνδυνο ηλεκτροπληξίας.

Προσωπική ασφάλεια

- Το εργαλείο πρέπει πάντα να χρησιμοποιείται προσεκτικά και με σύνεση. Μη χρησιμοποιείτε το ηλεκτρικό εργαλείο αν νιώθετε κόπωση ή αν βρίσκεστε υπό την επίρεια αλκοόλ ή άλλων ουσιών. Μια στιγμή απροσεξίας κατά τον χειρισμό του ηλεκτρικού εργαλείου μπορεί να οδηγήσει σε σοβαρό τραυματισμό.

- Φοράτε κατάλληλο εξοπλισμό ατομικής προστασίας. Επιλέξτε τον κατάλληλο εξοπλισμό προστασίας, για παράδειγμα μια μάσκα σκόνης, αντιολισθητικές μπότες ασφαλείας, κράνος προστασίας, προστατευτικά ακοής, ανάλογα με το εκάστοτε εργαλείο και τη χρήση του, έτσι ώστε να μειωθεί ο κίνδυνος τραυματισμού.
- Λάβετε μέτρα για να αποφύγετε την ακούσια εκκίνηση. Βεβαιωθείτε ότι το κουμπί ενεργοποίησης του εργαλείου βρίσκεται στη θέση OFF πριν συνδέσετε το βύσμα του καλωδίου στην πρίζα, πριν τοποθετήσετε τις μπαταρίες στο εργαλείο, και πριν το μεταφέρετε ή το κουβαλήσετε. Μην μεταφέρετε το ηλεκτρικό εργαλείο με το δάκτυλό σας να ακουμπάει τον διακόπτη ON/OFF και μην συνδέετε το εργαλείο με την πηγή ρεύματος αν ο διακόπτης βρίσκεται στη θέση ON.
- Αφαιρείτε από τα ηλεκτρικά εργαλεία τυχόν εργαλεία ρύθμισης πριν θέσετε το ηλεκτρικό εργαλείο σε λειτουργία. Ένα εργαλείο ρύθμισης που βρίσκεται συνδεδεμένο σ' ένα κινούμενο τμήμα μπορεί να οδηγήσει σε τραυματισμό.
- Μην τεντώνετε, γέρνετε ή σκύβετε υπερβολικά κατά τη χρήση του εργαλείου. Διατηρήστε την ισορροπία σας και φροντίστε να έχετε σωστή στάση σώματος έτσι ώστε να είστε σε θέση να αντιμετωπίσετε απροσδόκητες καταστάσεις.
- Ντυθείτε με τα κατάλληλα ενδύματα. Μη φοράτε ρούχα με χαλαρή εφαρμογή ή κοσμήματα. Κρατήστε τα μαλλιά, τα ρούχα και τα χέρια σας σε ασφαλή απόσταση από τα κινούμενα εξαρτήματα.

Ορθότητα χειρισμού και συντήρηση ηλεκτρικών εργαλείων

- Μην ασκείτε υπερβολική πίεση στο εργαλείο. Χρησιμοποιήστε το κατάλληλο εργαλείο για τον σκοπό για τον οποίον προορίζεται. Η χρήση του σωστού εργαλείου για τον σκοπό για τον οποίον προορίζεται θα καταστήσει την εργασία ασφαλέστερη.
- Μη χρησιμοποιήσετε ποτέ ένα εργαλείο αν το κουμπί ενεργοποίησής του δεν λειτουργεί. Τα ηλεκτρικά εργαλεία τα οποία δεν μπορούν πλέον να ενεργοποιηθούν ή/και να απενεργοποιηθούν με τα κουμπιά λειτουργίας τους είναι επικίνδυνα και πρέπει να επισκευαστούν.
- Αποσυνδέστε το βύσμα του καλωδίου από την πρίζα ή/και αφαιρέστε την μπαταρία πριν προβείτε σε εργασίες συντήρησης ή αντικατάστασης ενός εξαρτήματος του εργαλείου και πριν αποθηκεύσετε το εργαλείο. Αυτά τα μέτρα πρόληψης μειώνουν τον κίνδυνο της ακούσιας εκκίνησης του ηλεκτρικού εργαλείου.
- Όταν το ηλεκτρικό εργαλείο δεν χρησιμοποιείται, αποθηκεύστε το σε σημείο μη προσβάσιμο από παιδιά και φροντίστε να μη χρησιμοποιείται το εργαλείο από άτομα που δεν έχουν εξοικειωθεί με την χρήση του ή που δεν έχουν διαβάσει τις οδηγίες χρήσης που περιέχει το παρόν εγχειρίδιο. Το ηλεκτρικό εργαλείο είναι επικίνδυνο όταν χρησιμοποιείται από άπειρα άτομα ή από άτομα που δεν έχουν διαβάσει τις οδηγίες χρήσης του.
- Συντηρήστε το ηλεκτρικό εργαλείο. Ελέγχετε αν τα κινούμενα εξαρτήματα λειτουργούν σωστά, αν υπάρχει κάποιο μπλοκάρισμα, αν έχουν σπάσει εξαρτήματα σε κάποιο σημείο ή αν έχουν φθαρεί εξαρτήματα τα οποία ενδέχεται να επηρεάσουν αρνητικά την λειτουργία του ηλεκτρικού εργαλείου. Η εσφαλμένη συντήρηση των ηλεκτρικών εργαλείων προκαλεί ατυχήματα.
- Διατηρείτε τα εργαλεία κοπής αιχμηρά και σε καλή κατάσταση. Τα επαρκώς συντηρημένα κοπτικά εργαλεία είναι πιο δύσκολο να μπλοκαριστούν και έχουν υψηλότερη απόδοση.

Οδηγίες ασφαλείας για εργαλεία μπαταρίας

- Επαναφορτίζετε τις μπαταρίες μόνο με τον φορτιστή που ορίζει ο κατασκευαστής. Ένας φορτιστής που χρησιμοποιείται για τη φόρτιση ακατάλληλων μπαταριών μπορεί να δημιουργήσει κίνδυνο πυρκαγιάς.
- Χρησιμοποιείτε το ηλεκτρικό εργαλείο μόνο με τις προβλεπόμενες μπαταρίες. Η χρήση άλλων μπαταριών μπορεί να δημιουργήσει κίνδυνο τραυματισμού και πυρκαγιάς.
- Όταν η μπαταρία δεν χρησιμοποιείται, κρατήστε την μακριά από μεταλλικά αντικείμενα όπως συνδετήρες, κέρματα, κλειδιά, καρφιά, βίδες ή άλλα μικρά μεταλλικά αντικείμενα που μπορούν να κάνουν σύνδεση από τον έναν ακροδέκτη στον άλλον. Το βραχυκύκλωμα των ακροδεκτών της μπαταρίας μπορεί να προκαλέσει εγκαύματα ή πυρκαγιά.
- Υπό συνθήκες κακομεταχείρισης, μπορεί να εκτοξευτεί υγρό από την μπαταρία. Αποφύγετε την επαφή με το υγρό της μπαταρίας. Σε περίπτωση επαφής με το υγρό, ξεπλύνετε με νερό. Εάν το υγρό έρθει σε επαφή με τα μάτια, αναζητήστε αμέσως ιατρική βοήθεια. Το υγρό που εκτοξεύεται από την μπαταρία μπορεί να προκαλέσει ερεθισμό ή εγκαύματα.
- Μην χρησιμοποιείτε μπαταρία που έχει υποστεί ζημιά ή έχει τροποποιηθεί. Οι κατεστραμμένες ή τροποποιημένες μπαταρίες ενδέχεται να μην λειτουργούν όπως προβλέπεται, με αποτέλεσμα να προκαληθεί πυρκαγιά ή έκρηξη.

- Μην εκθέτετε την μπαταρία σε φωτιά ή σε πολύ υψηλές θερμοκρασίες. Η έκθεση σε φωτιά ή σε θερμοκρασίες άνω των 100°C μπορεί να προκαλέσει έκρηξη.

Service

- Αναθέστε τη συντήρηση και την επισκευή του ηλεκτρικού εργαλείου στον κατασκευαστή ή σε εξουσιοδοτημένους τεχνικούς service, χρησιμοποιώντας μόνο πανομοιότυπα ανταλλακτικά. Με τον τρόπο αυτό θα διασφαλιστεί η διατήρηση της ασφάλειας του ηλεκτρικού εργαλείου.
- Ποτέ μην επιχειρήσετε να επισκευάσετε μόνοι σας τις μπαταρίες που έχουν υποστεί βλάβη. Το service των μπαταριών πρέπει να γίνεται μόνο από τον κατασκευαστή ή από εξουσιοδοτημένους τεχνικούς service.

Οδηγίες ασφαλείας για την μπαταρία

- Μην αποσυναρμολογήσετε, ανοίξετε, χτυπήσετε ή κάψετε την μπαταρία.
- Προστατεύστε την μπαταρία από τη θερμότητα (π.χ. από τη συνεχή έκθεση σε έντονο ηλιακό φως), τη φωτιά, το νερό και την υγρασία. Υπάρχει κίνδυνος έκρηξης.
- Πριν από τη χρήση του ηλεκτρικού εργαλείου, βεβαιωθείτε ότι η μπαταρία είναι σωστά τοποθετημένη.
- Βεβαιωθείτε ότι η μπαταρία έχει αφαιρεθεί πριν από οποιαδήποτε ρύθμιση, αλλαγή εξαρτημάτων, πριν από την εκτέλεση εργασιών συντήρησης ή επισκευής και πριν από την αποθήκευση του εργαλείου.
- Μην φορτίζετε μπαταρίες που έχουν υποστεί ζημιά.
- Μην φυλάσσετε την μπαταρία σε χώρους όπου η θερμοκρασία μπορεί να υπερβεί τους 40°C.
- Φορτίζετε την μπαταρία μόνο σε θερμοκρασίες περιβάλλοντος μεταξύ 4°C και 40°C.

Οδηγίες ασφαλείας για τον φορτιστή

- Ποτέ μην φορτίζετε μη επαναφορτιζόμενες μπαταρίες.
- Τα καλώδια που έχουν υποστεί ζημιά πρέπει να αντικαθίστανται αμέσως.
- Μην εκθέτετε τον φορτιστή σε νερό.
- Μην ανοίγετε τον φορτιστή.
- Ο φορτιστής προορίζεται για χρήση μόνο σε εσωτερικούς χώρους.

ΤΕΧΝΙΚΑ ΧΑΡΑΚΤΗΡΙΣΤΙΚΑ

Μοντέλο	KDC120
Τάση	20 V (Li-ion)
Στροφές χωρίς φορτίο	0-380/1600, 0-480/2000 rpm
Κρούσεις χωρίς φορτίο	0-5700/24000, 0-7200/30000 bpm
Μέγιστη ροπή	85 Nm
Θέσεις ροπής	20+3
Τσοκ	13 mm, μεταλλικό
Ικανότητα διάτρησης	13/32 (χάλυβας, ξύλο)
Άλλα χαρακτηριστικά	Ρυθμιζόμενη παλμική λειτουργία, LED φως εργασίας, ηλεκτρικό φρένο, κλπ ζώνης
Δεν περιλαμβάνεται η μπαταρία και ο φορτιστής	

ΚΥΡΙΑ ΜΕΡΗ

Σημείωση: Βλέπε σελίδα 2.

1. Τσοκ
2. Επιλογέας ροπής
3. Επιλογέας τρόπο λειτουργίας
4. Επιλογέας ταχυτήτων
5. Διακόπτης φοράς περιστροφής
6. Σκανδάλη ON/OFF
7. Κουμπιά ελέγχου
8. LED φως εργασίας
9. Κουμπί απασφάλισης μπαταρίας
10. Κουμπί ελέγχου στάθμης μπαταρίας
11. Μπαταρία

ΠΡΟΟΡΙΖΟΜΕΝΗ ΧΡΗΣΗ

Το ηλεκτρικό εργαλείο είναι κατάλληλο για το σφίξιμο και ξεσφίξιμο βιδών, μπουλονιών και παξιμαδιών. Μπορεί επίσης να χρησιμοποιηθεί για τη διάτρηση σπών σε ξύλο, τούβλα και μέταλλο.

ΠΡΙΝ ΑΠΟ ΤΗ ΧΡΗΣΗ / ΛΕΙΤΟΥΡΓΙΕΣ

Σημείωση: Βλέπε σελίδα 3.



Προσοχή: Βεβαιωθείτε πάντοτε ότι το εργαλείο είναι απενεργοποιημένο και η μπαταρία έχει αφαιρεθεί πριν προβείτε σε οποιαδήποτε ρύθμιση στο εργαλείο.

Φόρτιση της μπαταρίας

Πριν από τη χρήση του ηλεκτρικού εργαλείου, φορτίστε την μπαταρία ως εξής:

1. Συνδέστε τον φορτιστή μπαταρίας σε μια κατάλληλη πρίζα AC.
2. Τοποθετήστε την μπαταρία έτσι ώστε οι ακροδέκτες + και - στην μπαταρία να βρίσκονται στις πλευρές με τα αντίστοιχα σύμβολα στον φορτιστή.
3. Όταν η μπαταρία έχει τοποθετηθεί πλήρως, η φόρτιση θα ξεκινήσει μόλις η ενδεικτική λυχνία φόρτισης ανάψει με πράσινο χρώμα και αναβοσβήσει. Η ενδεικτική λυχνία φόρτισης παραμένει σταθερά αναμμένη κατά τη διάρκεια της φόρτισης.
4. Όταν η πράσινη ενδεικτική λυχνία φόρτισης σταματήσει να αναβοσβήνει και παραμένει διαρκώς αναμμένη, ο κύκλος φόρτισης έχει ολοκληρωθεί.
5. Μετά τη φόρτιση, αποσυνδέστε τον φορτιστή από την πηγή ρεύματος.



Προσοχή:

- Κατά τη φόρτιση μιας νέας μπαταρίας ή μιας μπαταρίας που δεν έχει χρησιμοποιηθεί για μεγάλο χρονικό διάστημα, ενδέχεται να είναι δυνατή η πλήρης φόρτιση μόνο μετά από μερικές πλήρεις εκφορτίσεις και επαναφορτίσεις.
- Εάν φορτίσετε μια μπαταρία που έχει εκτεθεί σε άμεσο ηλιακό φως ή θερμότητα για μεγάλο χρονικό διάστημα, η λυχνία φόρτισης ενδέχεται να ανάψει με κόκκινο χρώμα. Εάν συμβεί αυτό, περιμένετε για λίγο. Η φόρτιση θα ξεκινήσει μόλις κρυώσει η μπαταρία.

Τοποθέτηση ή αφαίρεση της μπαταρίας (Σχ. 1)

- Για να αφαιρέσετε την μπαταρία, πιέστε το κουμπί στο εμπρόσθιο μέρος της μπαταρίας και σύρετέ την από το εργαλείο.
- Για να τοποθετήσετε την μπαταρία, ευθυγραμμίστε τη γλωττίδα της μπαταρίας με το αυλάκι στο περίβλημα και σύρετέ την μέχρι να κουμπώσει με ένα μικρό κλικ.

































Προσοχή:

- Απενεργοποιείτε πάντα το εργαλείο πριν από την τοποθέτηση ή την αφαίρεση της μπαταρίας.
- Μην ασκείτε υπερβολική δύναμη κατά την τοποθέτηση της μπαταρίας. Εάν η μπαταρία δεν ολισθαίνει με ευκολία, δεν τοποθετείται σωστά.
- Φροντίζετε πάντα η μπαταρία να κουμπώνει σωστά στο εργαλείο.

Ένδειξη στάθμης μπαταρίας (Σχ. 7)

- Πατήστε το κουμπί ελέγχου (2) στην μπαταρία για να φανεί η στάθμη της μπαταρίας. Οι ενδεικτικές λυχνίες (1) ανάβουν για μερικά δευτερόλεπτα.

Σημείωση: Φορτίζετε την μπαταρία μετά από κάθε χρήση. Φροντίστε να φορτίζετε την μπαταρία σε μηνιαία βάση εάν το εργαλείο δεν χρησιμοποιείται για μεγάλο χρονικό διάστημα.

Ενδεικτικές λυχνίες				Στάθμη μπαταρίας
 Αναμμένη	 Σβηστή	 Αναβοσβήνει		
	  			75% - 100%
	 			50% - 75%
				25% - 50%
				0% - 25%
				Φορτίστε την μπαταρία
 	 	 		Πιθανή βλάβη της μπαταρίας

Σκανδάλη ON/OFF



Προσοχή: Πριν από την τοποθέτηση της μπαταρίας στο εργαλείο, ελέγχετε πάντα αν η σκανδάλη δουλεύει σωστά και αν επιστρέφει στη θέση "OFF" όταν απελευθερώνεται.

- Για να ξεκινήσετε να χρησιμοποιείτε το εργαλείο, τραβήξτε τη σκανδάλη.
- Η ταχύτητα του εργαλείου αυξάνεται με την αύξηση της πίεσης στη σκανδάλη.
- Αφήστε τη σκανδάλη για να σταματήσετε το εργαλείο.

Ηλεκτρικό φρένο

- Το εργαλείο διαθέτει ηλεκτρικό φρένο. Εάν το εργαλείο δεν σταματάει γρήγορα μετά την απελευθέρωση της σκανδάλης, παραδώστε το εργαλείο για επισκευή στον κατασκευαστή ή σε εξουσιοδοτημένο κέντρο service.

Διακόπτης φοράς περιστροφής (Σχ. 2)

- Πατήστε το διακόπτη φοράς περιστροφής από την πλευρά R για δεξιόστροφη περιστροφή ή από την πλευρά L για αριστερόστροφη περιστροφή.
- Όταν ο διακόπτης φοράς περιστροφής βρίσκεται στην ουδέτερη θέση, η σκανδάλη δεν μπορεί να πατηθεί.



Προσοχή:

- Ελέγχετε πάντα την φορά περιστροφής πριν από τη λειτουργία.
- Χρησιμοποιήστε τον διακόπτη φοράς περιστροφής μόνο αφού το εργαλείο σταματήσει εντελώς. Η αλλαγή της φοράς περιστροφής πριν το εργαλείο σταματήσει μπορεί να προκαλέσει ζημιά στο εργαλείο.
- Όταν δεν χρησιμοποιείτε το εργαλείο, τοποθετείτε πάντα τον διακόπτη φοράς περιστροφής στην ουδέτερη θέση.

Άναμμα της εμπρόσθιας λυχνίας

- Πιέστε τη σκανδάλη για να ανάψει η λυχνία. Η λυχνία παραμένει αναμμένη όσο η σκανδάλη είναι πατημένη.



Προσοχή:

- Μην κοιτάτε απευθείας στο φως.
- Χρησιμοποιήστε ένα στεγνό πανί για να σκουπίσετε τον φακό, προσέχοντας να μην τον γρατζουνίσετε.

Επιλογή του τρόπου λειτουργίας (Σχ. 3)

Το εργαλείο διαθέτει τρεις τρόπους λειτουργίας.

⌘ : Λειτουργία περιστροφικής διάτρησης (μόνο περιστροφή)

⌘ : Λειτουργία κρουστικής διάτρησης (περιστροφή με κρούσεις)

⌘ : Λειτουργία βιδώματος (περιστροφή με συμπλέκτη)

- Επιλέξτε τον κατάλληλο τρόπο λειτουργίας για την εκάστοτε εργασία.
- Περιστρέψτε τον δακτύλιο αλλαγής τρόπου λειτουργίας (1) και ευθυγραμμίστε το σύμβολο (2) που επιλέξατε με το βέλος (3) στο σώμα του εργαλείου.



Προσοχή:

- Φροντίζετε πάντα ο δακτύλιος αλλαγής τρόπου λειτουργίας να βρίσκεται σωστά τοποθετημένος στο επιθυμητό σύμβολο. Εάν λειτουργήσετε το εργαλείο με τον δακτύλιο να βρίσκεται ενδιάμεσα στα σύμβολα, το εργαλείο ενδέχεται να υποστεί ζημιά.
- Όταν αλλάζετε τη θέση από το "⌘" σε άλλους τρόπους λειτουργίας, μπορεί να είναι λίγο δύσκολο να σύρτε τον δακτύλιο αλλαγής τρόπου λειτουργίας. Σε αυτή την περίπτωση, ενεργοποιήστε και λειτουργήστε το εργαλείο για ένα δευτερόλεπτο στη θέση "⌘", στη συνέχεια σταματήστε το εργαλείο και περιστρέψτε τον δακτύλιο στην επιθυμητή θέση.

Ρύθμιση της ροπής (Σχ. 4)

- Το εργαλείο διαθέτει 20 θέσεις ροπής.
 - Η θέση ελάχιστης ροπής είναι η θέση 1 και η θέση μέγιστης ροπής είναι η θέση 20.
- Η ροπή ρυθμίζεται με την περιστροφή του δακτυλίου ρύθμισης ροπής (1).
- Ευθυγραμμίστε τις θέσεις ροπής (2) με το βέλος (3) στο σώμα του εργαλείου.
- Πριν από τη χρήση του εργαλείου, πραγματοποιήστε μια δοκιμή, βιδώνοντας μια βίδα σε ένα υλικό για να καθορίσετε το επίπεδο ροπής που απαιτείται για μια συγκεκριμένη εφαρμογή.



Προσοχή:

- Ο δακτύλιος ρύθμισης δεν κλειδώνει όταν το βέλος βρίσκεται ενδιάμεσα στις θέσεις ροπής.
- Μην χρησιμοποιείτε το εργαλείο με τον δακτύλιο ρύθμισης τοποθετημένο μεταξύ του αριθμού 20 και του συμβόλου . Το εργαλείο μπορεί να υποστεί ζημιά.

Επιλογέας ταχύτητας (Σχ. 5-6)

- Για να αλλάξετε την ταχύτητα, απενεργοποιήστε πρώτα το εργαλείο.
- Σύρετε τον επιλογέα ταχύτητας μέχρι να εμφανιστεί η ένδειξη «2» για υψηλή ταχύτητα ή μέχρι να εμφανιστεί η ένδειξη «1» για χαμηλή ταχύτητα.
- Βεβαιωθείτε ότι ο επιλογέας ταχύτητας έχει τεθεί στη σωστή θέση πριν από τη λειτουργία.



Προσοχή:

- Τοποθετείτε πάντα σωστά τον επιλογέα ταχύτητας στην επιθυμητή θέση. Εάν το εργαλείο λειτουργήσει με τον επιλογέα ταχύτητας να βρίσκεται μεταξύ της θέσης «1» και της θέσης «2», το εργαλείο μπορεί να υποστεί ζημιά.
- Μην αλλάζετε την ταχύτητα ενώ το εργαλείο λειτουργεί. Το εργαλείο μπορεί να υποστεί ζημιά.

Κουμπιά ελέγχου (Σχ. 8)

- **Εμπρόσθια λυχνία:**
 - Για να ανάψετε και να σβήσετε τη λυχνία, πατήστε το κουμπί της λυχνίας για 3 δευτερόλεπτα.
- **Παλμική διάτρηση:**
 - Πατήστε το κουμπί παλμικής διάτρησης. Θα ανάψει η ενδεικτική λυχνία (1).
 - Η παλμική διάτρηση ενεργοποιείται όταν το εργαλείο λειτουργεί σε χαμηλή ταχύτητα.
- **Ταχύτητα Turbo:**
 - Πατήστε το κουμπί turbo. Η ενδεικτική λυχνία (2) θα ανάψει.
 - Η λειτουργία ταχύτητας turbo αυξάνει τη μέγιστη ταχύτητα κατά 20%.

ΣΥΝΑΡΜΟΛΟΓΗΣΗ



Προσοχή: Βεβαιωθείτε πάντοτε ότι το εργαλείο είναι απενεργοποιημένο και ότι η μπαταρία έχει αφαιρεθεί πριν προβείτε σε οποιαδήποτε ρύθμιση στο εργαλείο.

Τοποθέτηση μωτών βιδώματος/τρυπανιών

1. Περιστρέψτε το χιτώνιο αριστερόστροφα για να ανοίξουν οι διαγώνες του τσοκ.
2. Τοποθετήστε τη μύτη βιδώματος/τρυπάνι στο τσοκ μέχρι τέρμα.
3. Περιστρέψτε το χιτώνιο δεξιόστροφα για να σφίξει το τσοκ.

Αφαίρεση μωτών βιδώματος/τρυπανιών

Για την αφαίρεση της μύτης βιδώματος/τρυπανιού, περιστρέψτε το χιτώνιο αριστερόστροφα.

ΟΔΗΓΙΕΣ ΧΡΗΣΗΣ



Προσοχή: Σε περίπτωση δραστηκής πτώσης της ταχύτητας, μειώστε το φορτίο ή σταματήστε το εργαλείο για να μην προκληθεί ζημιά στο εργαλείο.

- Κρατήστε σταθερά το εργαλείο με το ένα χέρι στη λαβή και το άλλο χέρι στο κάτω μέρος της μπαταρίας.

Σημείωση: Για να μην προκληθεί ζημιά στο εργαλείο λόγω υπερθέρμανσης, μην καλύπτετε τις σχισμές εξαερισμού του εργαλείου.

Βίδωμα

1. Τοποθετήστε την αιχμή της μύτης στην κεφαλή της βίδας και ασκήστε πίεση στο εργαλείο.
2. Ξεκινήστε το εργαλείο με χαμηλή ταχύτητα και στη συνέχεια αυξήστε σταδιακά την ταχύτητα. Απελευθερώστε τη σκανδάλη μόλις ο συμπλέκτης ενεργοποιηθεί.

Σημείωση: Για την διευκόλυνση του βιδώματος των ξυλόβιδων και την αποτροπή πρόκλησης ζημιάς στο τεμάχιο εργασίας, ανοίγετε εκ των προτέρων πιλοτικές οπές.



Βεβαιωθείτε ότι η μύτη έχει εισαχθεί ευθεία στην κεφαλή της βίδας, διαφορετικά μπορεί να προκληθεί ζημιά στη βίδα ή/και στη μύτη.

Διάτρηση

Γυρίστε τον δακτύλιο αλλαγής τρόπου λειτουργίας έτσι ώστε το βέλος να δείχνει προς το σύμβολο . Στη συνέχεια, προχωρήστε ως εξής:

- Διάτρηση σε ξύλο:

- Για βέλτιστα αποτελέσματα κατά τη διάτρηση σε ξύλο, χρησιμοποιήστε τρυπάνια ξύλου.

- Διάτρηση σε μέταλλο:

- Για την αποφυγή της ολίσθησης του τρυπανιού κατά τη διάνοιξη μιας οπής, κάντε μια εσοχή στο σημείο που πρόκειται να τρυπήσετε χρησιμοποιώντας πόντα και σφυρί. Τοποθετήστε την αιχμή του τρυπανιού στην εσοχή και ξεκινήστε τη διάτρηση.
- Χρησιμοποιείτε λυπαντικό κοπής κατά τη διάτρηση μετάλλων. Μην χρησιμοποιείτε λυπαντικό κοπής κατά τη διάτρηση σιδήρου και ορείχαλκου.
- Για τη βελτίωση της απόδοσης του εργαλείου κατά τη διάτρηση σε μέταλλο, λειτουργήστε το εργαλείο σε χαμηλή ταχύτητα.



Προσοχή:

- Η άσκηση υπερβολικής πίεσης στο εργαλείο δεν επιταχύνει τη διάτρηση, αλλά προκαλεί ζημιά στην αιχμή του τρυπανιού και μειώνει την απόδοση του εργαλείου καθώς και την διάρκεια ζωής του.
- Κρατήστε το εργαλείο σταθερά και προσέχετε ιδιαίτερα όταν το τρυπάνι αρχίζει να διαπερνά το τεμάχιο εργασίας. Ασκείται μεγάλη δύναμη στο εργαλείο/τρυπάνι κατά τη διάνοιξη της οπής.
- Για την αφαίρεση μπλοκαρισμένων τρυπανιών, θέστε τον διακόπτη φοράς περιστροφής στη θέση αναστροφής περιστροφής και, στη συνέχεια, απομακρύνετε το εργαλείο από την επιφάνεια εργασίας. Κρατήστε σταθερά το εργαλείο για να μην κινηθεί απότομα προς τα πίσω.
- Ασφαλιζετε πάντα τα τεμάχια εργασίας σε μέγνηνη ή παρόμοια διάταξη συγκράτησης.
- Εάν αδειάσει η μπαταρία μετά από συνεχή χρήση του εργαλείου, αφήστε το εργαλείο για 15 λεπτά πριν συνεχίσετε τη λειτουργία με καινούργια μπαταρία.

ΣΥΝΤΗΡΗΣΗ



Προσοχή: Βεβαιωθείτε πάντοτε ότι το εργαλείο είναι απενεργοποιημένο και ότι η μπαταρία έχει αφαιρεθεί πριν από την εκτέλεση οποιασδήποτε εργασίας συντήρησης στο εργαλείο.

ΑΠΟΡΡΙΨΗ ΣΤΟ ΠΕΡΙΒΑΛΛΟΝ

Προκειμένου να αποφευχθούν ζημιές κατά τη μεταφορά, το εργαλείο πρέπει να παραδίδεται σε στερεά συσκευασία. Η συσκευασία καθώς και η μονάδα και τα εξαρτήματα είναι κατασκευασμένα από ανακυκλώσιμα υλικά και μπορούν να απορριφθούν αναλόγως. Τα πλαστικά εξαρτήματα του εργαλείου φέρουν σήμανση ανάλογα με το υλικό τους, γεγονός που καθιστά δυνατή την απομάκρυνση φιλικών προς το περιβάλλον και διαφοροποιημένων λόγω των διαθέσιμων εγκαταστάσεων συλλογής.



Μόνο για χώρες της Ευρωπαϊκής Ένωσης

Μην πετάτε τα ηλεκτρικά εργαλεία μαζί με τα οικιακά απορρίμματα!

Σύμφωνα με την Ευρωπαϊκή Οδηγία 2002/96/ΕΚ για τα απόβλητα ηλεκτρικού και ηλεκτρονικού εξοπλισμού και την εφαρμογή της σύμφωνα με την εθνική νομοθεσία, τα ηλεκτρικά εργαλεία που έχουν φτάσει στο τέλος της ζωής τους πρέπει να συλλέγονται χωριστά και να επιστρέφονται σε μια περιβαλλοντικά συμβατή εγκατάσταση ανακύκλωσης.

KUMATSUGEN

* Ο κατασκευαστής διατηρεί το δικαίωμα να πραγματοποιήσει δευτερεύουσες αλλαγές στο σχεδιασμό του προϊόντος και στα τεχνικά χαρακτηριστικά χωρίς προηγούμενη ειδοποίηση, εκτός εάν οι αλλαγές αυτές επηρεάζουν σημαντικά την απόδοση και λειτουργία ασφάλειας των προϊόντων. Τα εξαρτήματα που περιγράφονται / απεικονίζονται στις σελίδες του εγχειριδίου που κρατάτε στα χέρια σας ενδέχεται να αφορούν και σε άλλα μοντέλα της σειράς προϊόντων του κατασκευαστή, με παρόμοια χαρακτηριστικά, και ενδέχεται να μην περιλαμβάνονται στο προϊόν που μόλις αποκτήσατε.

* Για να διασφαλιστεί η ασφάλεια και η αξιοπιστία του προϊόντος καθώς και η ισχύς της εγγύησης όλες οι εργασίες επιδιόρθωσης, ελέγχου, επισκευής ή αντικατάστασης συμπεριλαμβανομένης της συντήρησης και των ειδικών ρυθμίσεων, πρέπει να εκτελούνται μόνο από τεχνικούς του εξουσιοδοτημένου τμήματος Service του κατασκευαστή.

* Χρησιμοποιείτε πάντα το προϊόν με τον παρεχόμενο εξοπλισμό. Η λειτουργία του προϊόντος με μη-προβλεπόμενο εξοπλισμό ενδέχεται να προκαλέσει βλάβη ή ακόμα και σοβαρό τραυματισμό ή θάνατο. Ο κατασκευαστής και ο εισαγωγέας ουδεμία ευθύνη φέρει για τραυματισμούς και βλάβες που προκύπτουν από την χρήση μη προβλεπόμενου εξοπλισμού.

СИМВОЛИ ЗА БЕЗОПАСНОСТ

 <p>Носете предпазни очила.</p>	 <p>Носете защита на слуха.</p>	 <p>Носете защитни ръкавици.</p>
 <p>Носете противопрахова маска.</p>	 <p>Не излагайте устройството на дъжд или влага.</p>	

ИНСТРУКЦИИ ЗА БЕЗОПАСНОСТ



Предупреждение: Прочетете внимателно ръководството преди употреба. Неспазването на предупрежденията и инструкциите може да доведе до повреда на устройството, физически наранявания и/или материални щети. Съхранявайте ръководството на безопасно място за бъдещи справки.

Безопасност в работната зона

- Поддържайте работната зона чиста и добре осветена. Тъмните или затрупани места могат да доведат до инциденти.
- Не работете с електроинструменти във взривоопасна атмосфера, например при наличие на запалими течности или изпарения, газове или прах. Електрическите инструменти могат да предизвикат искри, които да възпламенят газовете или изпаренията.
- Дръжте децата и страничните лица на безопасно разстояние, докато работите с електроинструмента.

Електрическа безопасност

- Уверете се, че щепселите на електроинструментите съответстват на контакта. Никога не променяйте щепсела по какъвто и да е начин. Не използвайте адаптерни щепсели със заземени електроинструменти. Използването на немодифицирани щепсели и съответстващи контакти ще намали риска от токов удар.
- Избягвайте контакт на тялото със заземени или заземени материали или предмети, като например радиатори, тръби, печки и хладилници. Съществува огромен риск от токов удар, ако тялото ви е заземено или заземено.
- Не излагайте електроинструментите на дъжд или на други влажни условия. Навлизането на вода в електроинструмента може да увеличи риска от токов удар.
- Не злоупотребявайте със захранващия кабел. Никога не използвайте кабела за пренасяне, дърпане или изключване на електрическия инструмент. Съхранявайте кабела на безопасно разстояние от топлина, масло, остри ръбове и всякакви движещи се части. Повредените или заплетени шнурове ще увеличат риска от токов удар.
- Когато работите с електрически инструмент на открито, използвайте удължител, който има подходящи спецификации за използване на открито. Използването на удължител, подходящ за употреба на открито, намалява риска от токов удар.
- Ако не може да се избегне работа с електроинструмент на влажно място, използвайте захранване, защитено с устройство за защита от остатъчен ток (RCD). Използването на RCD намалява риска от токов удар.

Лична безопасност

- Бъдете нащрек, внимавайте какво правите и използвайте здрав разум, когато работите с електроинструмента. Не използвайте електроинструмента, ако се чувствате уморени или сте под въздействието на алкохол, наркотици или лекарства. Момент на невнимание по време на работа с електроинструмента може да доведе до сериозно нараняване на хора.

- Използвайте лични предпазни средства. Винаги носете предпазни средства за очите. Защитното оборудване, като например маска против прах, защита на слуха, нехлъзгащи се предпазни обувки или защитни каски, използвани при подходящи условия, ще намалят риска от получаване на лични наранявания.
- Предотвратете непреднамереното стартиране. Уверете се, че превключвателят на захранването е в изключено положение, преди да свържете към източника на захранване и/или акумулаторната батерия, да вдигнете или пренесете електроинструмента. Пренасянето на електроинструменти с пръст върху превключвателя на захранването или свързването на електроинструменти, чийто превключвател е във включено положение, към източник на захранване може да доведе до злополуки.
- Преди да включите електроинструмента, извадете всички регулиращи ключове или гаечни ключове. Ключ за регулиране или гаечен ключ, оставен прикрепен към въртяща се част на електроинструмента, може да доведе до телесни повреди.
- Не се надигайте. Поддържайте равновесие и правилна стойка през цялото време. Това помага на оператора да има по-добър контрол върху електроинструмента в неочаквани ситуации.
- Облечете се правилно. Не носете свободни дрехи или бижута. Дръжте косата, дрехите и ръкавиците си далеч от движещите се части. Свободните дрехи, бижутата и/или дългата коса могат да бъдат захванати от движещите се части.

Използване и грижа за електроинструменти

- Не насилвайте електроинструмента. Използвайте подходящия електроинструмент за всяко приложение. Правилният електроинструмент винаги ще свърши работата по-добре и по-безопасно, когато се използва по предназначение.
- Не използвайте електроинструмента, ако превключвателят не го включва или изключва. Всеки електроинструмент, който не може да се управлява с превключвателя, е изключително опасен и трябва да се ремонтира.
- Изключете главния щепсел от източника на захранване и/или акумулаторната батерия от електроинструмента, преди да сменят аксесоари, да правят каквито и да било настройки или да съхраняват електроинструмента. Тези превантивни мерки за безопасност ще намалят риска от случайно стартиране на електроинструмента.
- Когато електроинструментът не се използва, го съхранявайте на място, недостъпно за деца, и не позволявайте на лица, които не са запознати с електроинструмента или с тези инструкции, да използват и работят с него. Електроинструментите са изключително опасни в ръцете на необучени потребители.
- Поддържайте електроинструмента. Проверявайте за несъсност или обвързване на движещите се части, счупване на части, течове и всякакви други проблеми, които могат да повлияят на работата на електроинструмента. Ако е повреден, поправете електроинструмента преди употреба. Много злополуки и наранявания са причинени от лошо поддържани електроинструменти.
- Поддържайте режещите части на електроинструмента остри и чисти. Правилно поддържаните режещи инструменти с остри режещи ръбове е по-малко вероятно да се заклеят и са по-прецизни и по-лесни за управление.
- Винаги използвайте електроинструмента, аксесоарите и накрайниците и т.н. в съответствие с инструкциите на това ръководство за експлоатация, като се съобразявате с условията на работа и работата, която трябва да се извърши. Използването на електроинструмента за приложения, различни от предвидените, може да доведе до телесни повреди или да причини повреда на електроинструмента.
- Поддържайте дръжките и всички захващащи повърхности на електроинструмента сухи, чисти и без масла и грес. Хлъзгавите дръжки и повърхности за захващане не позволяват безопасно боравене с инструмента при неочаквани обстоятелства.

Използване и грижа за акумулаторните инструменти

- Зареждайте батериите само със зарядното устройство, посочено от производителя. Зарядно устройство, което се използва за зареждане на неподходящи батерии, може да създаде риск от пожар.
- Използвайте електроинструмента само със специално предназначения за целта батерии. Използването на всякакви други акумулаторни пакети може да създаде риск от нараняване и пожар.

- Когато батерийният пакет не се използва, го дръжте далеч от други метални предмети, като например щипки за хартия, монети, ключове, пирони, винтове или други малки метални предмети, които могат да направят връзка от една клемма към друга. Скъсяването на клемите на акумулаторната батерия може да доведе до изгаряния или пожар.
- В условия на злоупотреба от батерията може да се изхвърли течност; избягвайте контакт. Ако случайно възникне контакт, изплакнете с вода. Ако течността попадне в очите, незабавно потърсете медицинска помощ. Течността, изхвърлена от батерията, може да причини дразнене или изгаряния.
- Не използвайте акумулаторна батерия, която е повредена или модифицирана. Повредените или модифицирани батерии може да не функционират по предназначение, което да доведе до пожар или експлозия.
- Не излагайте акумулаторния блок на огън или прекомерни температури. Излагането на огън или на температури над 100°C може да доведе до експлозия.

Сервиз

- Обслужвайте електроинструмента от производителя или от квалифициран сервизен персонал, като използвате само идентични резервни части. Това ще гарантира запазването на безопасността на електроинструмента.
- Никога не се опитвайте сами да ремонтирате повредени акумулаторни батерии. Сервизното обслужване на акумулаторните блокове трябва да се извършва само от производителя или от оторизирани сервизни специалисти.

Инструкции за безопасност за акумулаторния блок

- Не разглобявайте, не отваряйте, не разбивайте и не изгаряйте батерията.
- Предпазвайте акумулаторната батерия от топлина (напр. от продължителна интензивна слънчева светлина), огън, вода и влага. Съществува риск от експлозия.
- Преди да използвате електроинструмента, се уверете, че акумулаторният блок е правилно монтиран.
- Уверете се, че сте извадили акумулаторната батерия преди извършване на каквито и да било настройки или смяна на аксесоари, преди извършване на дейности по поддръжка или ремонт и преди съхраняване на инструмента.
- Не зареждайте повредени акумулаторни батерии.
- Не съхранявайте акумулаторната батерия на места, където температурата може да надвиши 40°C.
- Зареждайте батерията само при температура на околната среда между 4°C и 40°C.

ТЕХНИЧЕСКИ ДАННИ

Модел	KDC120
Напрежение	20 V (Li-ion)
Скорост без натоварване	0-380/1600, 0-480/2000 об/мин
Честота на ударите	0-5700/24000, 0-7200/30000 удари/мин
Макс. въртящ момент	85 Nm
Настройки на въртящия момент	20+3
Патронник	13 mm, метал
Капацитет на пробиване	13/32 (стомана, дърво)
Други характеристики	Регулируема импулсна функция, LED работна светлина, електрическа спирачка, щипка за колан
Батерията и зарядното устройство не са включени	

ОСНОВНИ ЧАСТИ

Забележка: Вижте страница 2.

- | | |
|--------------------------------|----------------------------------------------|
| 1. Патронник | 7. Потребителски интерфейс |
| 2. Селектор на въртящия момент | 8. LED работна светлина |
| 3. Селектор за режим на работа | 9. Бутон за освобождаване на батерията |
| 4. Селектор на скоростта | 10. Бутон за проверка на посоката на въртене |
| 5. Превключвател | 11. Батерия |
| 6. Спусък ON/OFF (вкл/изкл) | |

ПРЕДНАЗНАЧЕНА ПОЛЗА

Електроинструментът е предназначен за забиване и разхлабване на винтове и болтове, както и за затягане и разхлабване на гайки. Той може да се използва и за пробиване на дупки в дърво, тухла и метал.

Инструкции за безопасност за зарядното устройство

- Никога не се опитвайте да зареждате батерии, които не могат да се презареждат.
- Незабавно подменяйте дефектните кабели.
- Не излагайте на вода.
- Не отваряйте зарядното устройство.
- Зарядното устройство е предназначено за употреба само на закрито.

ПРЕДИ РАБОТА / ФУНКЦИИ

Забележка: Вижте страница 3.



Внимание: Винаги се уверявайте, че инструментът е изключен и батерията е извадена, преди да извършвате каквито и да било настройки по инструмента.

Зареждане на батерията

Преди да използвате електроинструмента, заредете батерията, както следва:

1. Включете зарядното устройство към подходящ източник на променливо напрежение.
2. Поставете акумулатора така, че плюсовите и минусовите клеми на акумулатора да са от същата страна като съответната им маркировка на зарядното устройство.
3. Когато батерията е поставена напълно, зареждането ще започне, след като индикаторът за зареждане светне в зелено и мига. По време на зареждането индикаторът за зареждане ще остане постоянно светещ.
4. Когато зелената светлина за зареждане спре да мига и остане постоянно светеща, цикълът на зареждане е завършен.
5. След зареждане изключете зарядното устройство от източника на захранване.



Внимание:

- Когато зареждате нова батерия или батерия, която не е била използвана дълго време, тя може да не приеме пълен заряд, докато не се разрежи напълно и не се презарежи няколко пъти.
- Ако зареждате батерия, която дълго време е била изложена на пряка слънчева светлина или топлина, индикаторът за зареждане може да светне в червено. Ако това се случи, изчакайте известно време. Зареждането ще започне, след като батерията се охлади.

Инсталиране или изваждане на батерията (фиг. 1)

- За да извадите батерията, плъзнете я от инструмента, като натискате бутон отпред на батерията.
- За да монтирате батерията, подравнете езичето на батерията с жлеба в корпуса и я плъзнете на място. Поставете я докрай, докато се застопори на място с леко щракване.



Предупреждение:

- Винаги изключвайте инструмента, преди да монтирате или демонтирате батерията.
- Не поставяйте батерията насила. Ако батерията не се плъзга лесно, тя не е поставена правилно.
- Винаги поставяйте батерията докрай, докато се застопори.

Индикация за оставащия капацитет на батерията (фиг. 7)

- Натиснете бутон за проверка (2) на батерията, за да видите оставащия капацитет на батерията. Индикаторните лампи (1) светват за няколко секунди.

Забележка: Зареждайте батерията след всяка употреба. Не забравяйте да зареждате батерията на месечна база, ако инструментът не се използва дълго време.

Индикаторни лампи			Капацитет на батерията
Свети	Изключен	Мига	
■	□	▣	75% - 100%
■	■	■	
■	■	□	
■	■	□	
■	□	□	
■	□	□	
▣	□	□	Зареждане на батерията
■	■	□	Възможна неизправност на батерията
□	□	■	

Спусък за включване/изключване (ON/OFF)



Предупреждение: Преди да поставите батерията, винаги проверявайте дали спусъкът се задейства правилно и дали се връща в положение „OFF“, когато бъде освободен.

- За да започнете работа с инструмента, натиснете спусъка.
- Скоростта на инструмента се увеличава чрез увеличаване на натиска върху спусъка.
- Освободете спусъка, за да спрете инструмента.

Електрическа спирачка

- Този инструмент е оборудван с електрическа спирачка. Ако инструментът постоянно не спира бързо след освобождаване на спусъка, изпратете инструмента на производителя или в оторизиран сервизен център за ремонт.

Превключвател за посоката на въртене (Фиг. 2)

- Натиснете превключвателя за посоката на въртене от страната R за въртене по посока на часовниковата стрелка или от страната L за въртене в посока, обратна на часовниковата стрелка.
- Когато превключвателят за посоката на въртене е в неутрално положение, спусъкът не може да бъде натиснат.



Внимание:

- Винаги проверявайте посоката на въртене преди работа.
- Използвайте превключвателя за посоката на въртене само след пълното спиране на инструмента. Промяната на посоката на въртене, преди инструментът да е спрял, може да повреди инструмента.
- Когато не работите с инструмента, винаги поставяйте превключвателя за посоката на въртене в неутрално положение.

Осветяване на предния фар

- Натиснете спусъка, за да запалите лампата. Лампата остава запалена, докато спусъкът се дърпа.

**Внимание:**

- Не гледайте директно в светлината.
- Използвайте суха кърпа, за да избършете мръсотията от обектива. Внимавайте да не надраскате обектива.

Избор на режим на работа (фиг. 3)

Инструментът има три режима на работа.

: Режим на пробиване (само въртене)

: Режим на пробиване с чук (въртене с удари)

: Режим на завинтване (въртене със съединител)

- Изберете един режим на работа, подходящ за конкретната задача.
- Завъртете пръстена за смяна на режима на работа (1) и подравнете избрания символ (2) със стрелката (3) върху корпуса на инструмента.

**Внимание:**

- Винаги настройвайте правилно пръстена на желания символ за режим на работа. Ако работите с инструмента с пръстен, разположен наполовина между символите за режим, инструментът може да се повреди.
- При смяна на позицията от „“ към други режими може да е малко трудно да се плъзне пръстенът за смяна на режима на работа. В този случай включете и пуснете инструмента за секунда в положение „“, след което спрете инструмента и плъзнете пръстена до желаното положение.

Регулиране на въртящия момент (фиг. 4)

- Инструментът разполага с 20 настройки на въртящия момент.
 - Минималната настройка на въртящия момент е позиция 1, а максималната настройка на въртящия момент е позиция 20.
- Въртящият момент може да се регулира чрез завъртане на пръстена за регулиране на въртящия момент (1).
- Подравнете деленията (2) със стрелката (3) върху корпуса на инструмента.
- Преди действителна работа забийте пробен винт в материал, за да определите кое ниво на въртящия момент е необходимо за конкретното приложение.

**Внимание:**

- Регулиращият пръстен не се заключва, когато стрелката е разположена само на половината разстояние между деленията.
- Не работете с инструмента, когато регулиращият пръстен е поставен между цифрата 20 и маркировката . Инструментът може да се повреди.

Селектор на скоростта (Фиг. 5-6)

- За да промените скоростта, първо изключете инструмента.
- Плъзнете селектора за скоростта, за да се покаже „2“ за висока скорост или „1“ за ниска скорост.
- Уверете се, че селекторът на скоростта е поставен в правилната позиция преди работа.

**Внимание:**

- Винаги поставяйте превключвателя на скоростта в правилната позиция. Ако инструментът работи с превключвател на скоростта, поставен наполовина между позиции „1“ и „2“, инструментът може да се повреди.
- Не използвайте селектора на скоростта, докато инструментът работи. Инструментът може да се повреди.

Потребителски интерфейс (фиг. 8)

- Предна лампа:

- За да включите и изключите лампата, натиснете бутона за лампата за 3 секунди.

- Импулсно пробиване:

- Натиснете бутона за импулсно пробиване. Индикаторната лампа (1) ще светне.
- Импулсното пробиване се активира, когато инструментът работи с ниска скорост.

- Turbo (Турбоскорост):

- Натиснете бутона turbo (турбо). Контролната лампа (2) ще светне.
- Функцията за турбоскорост увеличава максималната скорост с 20%.

СГЛОБЯВАНЕ



Предупреждение: Винаги се уверявайте, че инструментът е изключен и батерията е извадена, преди да извършвате каквито и да било настройки по инструмента.

Инсталиране на шофьорски накрайници/свредла

1. Завъртете втулката по посока, обратна на часовниковата стрелка, за да отворите челюстите на патронника.
2. Поставете свредлото в патронника докрай.
3. Завъртете втулката по посока на часовниковата стрелка, за да затегнете патронника.

Отстраняване на шофьорски накрайници/свредла

За да извадите свредлото/накрайника, завъртете втулката обратно на часовниковата стрелка.

ИНСТРУКЦИИ ЗА РАБОТА



Внимание: В случай че скоростта спадне рязко, намалете натоварването или спрете инструмента, за да избегнете повреда на инструмента.

- Дръжте инструмента здраво, като едната ръка е върху ръкохватката, а другата - върху долната част на батерията.

Забележка: Не покривайте вентилационните отвори на инструмента, тъй като това може да доведе до повреда на инструмента поради прегряване.

Отвинтване

1. Поставете върха на накрайника в главата на винта и упражнете натиск върху инструмента.
2. Стартирайте инструмента бавно и след това постепенно увеличавайте скоростта. Отпуснете спусъка веднага щом съединителят се включи.

Забележка: При завинтване на винтове за дърво предварително пробийте пилотни отвори, за да улесните завинтването и да предотвратите разцепването на детайла.



Предупреждение: Уверете се, че накрайникът е вкаран право в главата на винта, в противен случай винтът и/или накрайникът могат да се повредят.

Сондажи

Завъртете пръстена за смяна на режима на работа така, че стрелката да сочи към символа . След това процедирайте по следния начин:

- Пробиване в дърво:

- При пробиване в дърво най-добри резултати се постигат с бормащини за дърво.

- Пробиване в метал:

- За да предотвратите изплъзване на свредлото при пробиване на отвор, направете вдлъбнатина с помощта на централен перфоратор и чук в точката, която ще се пробива. Поставете върха на свредлото във вдлъбнатината и започнете да пробивате.

- При пробиване на метали използвайте смазка за рязане. Изключение правят желязото и месингът, които трябва да се пробиват на сухо.
- За да подобрите ефективността на пробиване при пробиване в метал, работете с инструмента при ниска скорост.



Внимание:

- Прекомерното натискане на инструмента няма да ускори пробиването. Всъщност този прекомерен натиск само ще повреди върха на свредлото, ще намали производителността на инструмента и ще съкрати експлоатационния му живот.
- Дръжте инструмента здраво и проявявайте внимание, когато свредлото започне да пробива детайла. В момента на пробиване на отвора върху инструмента/свредлото се упражнява огромна сила.
- Заклезеното свредло може да бъде отстранено просто чрез настройване на превключвателя за посоката на въртене в посока, обратна на часовниковата стрелка, за да се отдръпне. Въпреки това инструментът може да се оттегли рязко, ако не го държите здраво.
- Винаги закрепвайте детайлите в стяга или подобно приспособление за фиксиране.
- Ако инструментът е работил продължително до изпразване на батерията, оставете инструмента да почине за 15 минути, преди да продължите с нова батерия.

ПОДДЪРЖАНЕ



Внимание: Винаги се уверявайте, че инструментът е изключен и батерията е извадена, преди да извършвате каквато и да е работа по поддръжката на инструмента.

ЕКОЛОГИЧНО ОБЕЗВРЕЖДАНЕ

За да се избегнат повреди при транспортиране, инструментът трябва да се достави в здрава опаковка. Опаковката, както и устройството и аксесоарите, са изработени от рециклируеми материали и могат да бъдат изхвърлени по съответния начин. Пластмасовите компоненти на инструмента са маркирани според материала, от който са изработени, което прави възможно отстраняването на екологични и диференцирани поради наличните съоръжения за събиране.



Само за страни от ЕС

Не изхвърляйте електрически инструменти заедно с битови отпадъци!

В съответствие с Европейската директива 2002/96/ЕО относно отпадъците от електрическо и електронно оборудване и нейното прилагане в съответствие с националното законодателство, електрическите инструменти, чийто живот е изтекъл, трябва да се събират раздельно и да се връщат в екологично съвместимо съоръжение за рециклиране.

** Производителят си запазва правото да прави незначителни промени в дизайна и техническите спецификации на продуктите без предварително уведомление, освен ако тези промени не засягат значително работата и безопасността на продуктите. Частите, описани/илюстрирани на страниците на ръководството, което държите в ръцете си, може да се отнасят и за други модели от продуктовата линия на производителя с подобни характеристики и може да не са включени в току-що придобития от вас продукт.*

** За да се гарантира безопасността и надеждността на продукта и валидността на гаранцията, всички работи по ремонт, проверка или замяна, включително поддръжка и специални настройки, трябва да се извършват само от техници от оторизирания сервизен отдел на производителя.*

** Винаги използвайте продукта с доставеното оборудване. Работата на продукта с оборудване, което не е доставено, може да доведе до неизправности или дори до сериозни наранявания или смърт. Производителят и вносителят не носят отговорност за наранявания и щети, възникнали в резултат на използването на несъответстващо на изискванията оборудване.*

SIMBOLURI DE SIGURANȚĂ

 <p>Purtați ochelari de protecție.</p>	 <p>Purtați protecție auditivă.</p>	 <p>Purtați mănuși de protecție.</p>
 <p>Purtați o mască împotriva prafului.</p>	 <p>Nu expuneți unitatea la ploaie sau umiditate.</p>	

INSTRUCȚIUNI DE SIGURANȚĂ



Avertisment: Citiți cu atenție manualul înainte de utilizare. Nerespectarea avertismentelor și instrucțiunilor poate duce la deteriorarea unității, vătămări corporale și/sau daune materiale. Păstrați manualul într-un loc sigur pentru consultare ulterioară.

Siguranța zonei de lucru

- Păstrați zona de lucru curată și bine iluminată. Zonele întunecate sau aglomerate pot duce la accidente.
- Nu folosiți scule electrice în atmosfere explozive, cum ar fi în prezența lichidelor sau fumurilor inflamabile, a gazelor sau a prafului. Uneltele electrice ar putea crea scântei care ar putea aprinde gazele sau vaporii.
- Țineți copiii și trecătorii la o distanță sigură în timpul operării sculei electrice.

Siguranța electrică

- Asigurați-vă că fișele uneltelor electrice se potrivesc cu priză. Nu modificați niciodată ștecherul în niciun fel. Nu utilizați fișe adaptoare cu unelte electrice cu împământare. Utilizarea fișelor nemodificate și a prizelor potrivite va reduce riscul de șoc electric.
- Evitați contactul corpului cu materiale sau obiecte împământate sau legate la pământ, cum ar fi radiatoare, țevi, aragazuri și frigider. Există un risc enorm de șoc electric dacă corpul dumneavoastră este legat la masă sau la împământare.
- Nu expuneți uneltele electrice la ploaie sau în orice alte condiții de umiditate. Apa care intră într-o unealtă electrică ar putea crește riscul de șoc electric.
- Nu abuzați de cablul de alimentare. Nu utilizați niciodată cablul pentru transportul, tragerea sau deconectarea unelei electrice. Păstrați cablul la o distanță sigură de căldură, ulei, margini ascuțite și orice piese în mișcare. Cablurile deteriorate sau încălcite vor crește riscul de electrocutare.
- Atunci când utilizați o unealtă electrică în aer liber, utilizați un cablu prelungitor care are specificațiile corespunzătoare pentru utilizarea în aer liber. Utilizarea unui cablu prelungitor adecvat pentru utilizarea în exterior reduce riscul de șoc electric.
- Dacă nu se poate evita utilizarea unei unelte electrice într-un loc umed, utilizați o sursă de alimentare protejată de un dispozitiv de curent rezidual (RCD). Utilizarea unui RCD reduce riscul de șoc electric.

Siguranța personală

- Fiți vigilenți, urmăriți ceea ce faceți și folosiți bunul simț atunci când folosiți scula electrică. Nu utilizați scula electrică dacă vă simțiți oboseți sau sunteți sub influența alcoolului, drogurilor sau medicamentelor. Un moment de neatenție în timpul operării sculei electrice poate duce la vătămări corporale grave.
- Utilizați echipament de protecție individuală. Purtați întotdeauna protecție pentru ochi. Echipamentul de protecție, cum ar fi masca de praf, protecția auditivă, pantofii de siguranță antiderapați sau căștile de protecție, utilizate în condiții adecvate, vor reduce riscul de a suferi vătămări corporale.
- Preveniți pornirea neintenționată. Asigurați-vă că întrerupătorul de alimentare este în poziția oprit înainte de a conecta la sursa de alimentare și/sau la acumulator, de a ridica sau de a transporta scula electrică. Transportarea uneltelor electrice cu degetul pe comutatorul de alimentare sau conectarea uneltelor electrice care au comutatorul în poziția pornit la o sursă de alimentare poate duce la accidente.

- Scoateți cheile sau cheile de reglare înainte de a porni scula electrică. O cheie de reglare sau o cheie fixată pe o parte rotativă a unei electrice poate duce la vătămări corporale.
- Nu vă întindeți prea mult. Păstrați în permanență echilibrul și piciorul adecvat. Acest lucru îl ajută pe operator să aibă un control mai bun asupra sculei electrice în situații neprevăzute.
- Îmbrăcați-vă corespunzător. Nu purtați haine largi sau bijuterii. Țineți-vă părul, îmbrăcămintea și mănușile departe de orice piese în mișcare. Hainele largi, bijuteriile și/sau părul lung pot fi prinse în piesele în mișcare.

Utilizarea și îngrijirea sculelor electrice

- Nu forțați scula electrică. Utilizați scula electrică corectă pentru fiecare aplicație. Unealta electrică corectă va face întotdeauna treaba mai bine și mai sigur atunci când este utilizată conform destinației.
- Nu utilizați scula electrică dacă întrerupătorul nu o pornește sau o oprește. Orice unealtă electrică care nu poate fi controlată cu ajutorul comutatorului este extrem de periculoasă și trebuie reparată.
- Deconectați ștecherul principal de la sursa de alimentare și/sau acumulatorul de la scula electrică înainte de a schimba accesoriile, de a efectua orice reglaj sau de a depozita scula electrică. Astfel de măsuri preventive de siguranță vor reduce riscul de pornire accidentală a sculei electrice.
- Atunci când scula electrică nu este utilizată, depozitați-o departe de îndemâna copiilor și nu permiteți persoanelor care nu sunt familiarizate cu scula electrică sau cu aceste instrucțiuni să utilizeze și să opereze scula electrică. Unele electrice sunt extrem de periculoase în mâinile utilizatorilor necalificați.
- Întrețineți scula electrică. Verificați dacă părțile mobile sunt dezaliniate sau blocate, dacă piesele sunt rupte, dacă există scurgeri și orice alte probleme care pot afecta funcționarea sculei electrice. Dacă este deteriorată, reparați scula electrică înainte de utilizare. Multe accidente și răniri sunt cauzate de uneltele electrice prost întreținute.
- Păstrați părțile tăietoare ale unelei electrice ascuțite și curate. Unelele de tăiere întreținute corespunzător, cu muchii de tăiere ascuțite, sunt mai puțin susceptibile de a se bloca și sunt mai precise și mai ușor de controlat.
- Utilizați întotdeauna scula electrică, accesoriile și biți etc. în conformitate cu instrucțiunile din acest manual de instrucțiuni, ținând cont de condițiile de lucru și de lucrarea care urmează să fie efectuată. Utilizarea sculei electrice pentru aplicații diferite de cele prevăzute poate duce la vătămări corporale sau la deteriorarea sculei electrice.
- Păstrați mânerul și orice suprafețe de prindere ale unelei electrice uscate, curate și lipsite de ulei și grăsime. Mânerul și suprafețele de prindere alunecoase nu permit manipularea în siguranță a unelei în circumstanțe neprevăzute.

Utilizarea și îngrijirea bateriilor

- Reîncărcați bateriile numai cu încărcătorul specificat de producător. Un încărcător care este utilizat pentru a încărca acumulatori neadecvați poate crea un risc de incendiu.
- Utilizați scula electrică numai cu pachetele de acumulatori special desemnate. Utilizarea oricăror alte pachete de acumulatori poate crea un risc de rănire și de incendiu.
- Atunci când acumulatorul nu este utilizat, țineți-l departe de alte obiecte metalice, cum ar fi agrafe de birou, monede, chei, cuie, șuruburi sau alte obiecte metalice mici care pot face legătura de la un terminal la altul. Scurtcircuitarea terminalelor bateriei între ele poate provoca arsuri sau un incendiu.
- În condiții abuzive, lichidul poate fi ejectat din baterie; evitați contactul. Dacă se produce accidental contactul, spălați cu apă. Dacă lichidul intră în contact cu ochii, solicitați imediat ajutor medical. Lichidul ejectat din baterie poate provoca iritații sau arsuri.
- Nu utilizați un acumulator deteriorat sau modificat. Bateriile deteriorate sau modificate pot să nu funcționeze conform destinației, rezultând incendii sau explozii.
- Nu expuneți un pachet de baterii la foc sau la temperaturi excesive. Expunerea la foc sau la temperaturi de peste 100°C poate provoca o explozie.

Service

- Asigurați întreținerea sculei electrice de către producător sau de către personal de service calificat, folosind numai piese de schimb identice. Acest lucru va asigura menținerea siguranței sculei electrice.
- Nu încercați niciodată să reparați singur pachetele de baterii deteriorate. Întreținerea pachetelor de baterii trebuie efectuată numai de producător sau de tehnicieni de service autorizați.

Instrucțiuni de siguranță pentru pachetul de baterii

- Nu demontați, deschideți, spargeți sau ardeți acumulatorul.
- Protejați acumulatorul împotriva căldurii (de exemplu, împotriva luminii solare intense continue), focului, apei și umidității. Există riscul de explozie.
- Înainte de a utiliza scula electrică, asigurați-vă că pachetul de baterii este instalat corect.
- Asigurați-vă că scoateți acumulatorul înainte de a efectua orice ajustări sau de a schimba accesoriul, înainte de a efectua lucrări de întreținere sau reparații și înainte de a depozita unealta.
- Nu încărcați bateriile deteriorate.
- Nu depozitați acumulatorul în zone în care temperatura poate depăși 40°C.
- Încărcați acumulatorul numai la temperaturi ambientale cuprinse între 4°C și 40°C.

Instrucțiuni de siguranță pentru încărcător

- Nu încercați niciodată să încărcați baterii nereîncărcabile.
- Înlocuiți imediat cablurile defecte.
- Nu expuneți încărcătorul la apă.
- Nu deschideți încărcătorul.
- Încărcătorul este destinat numai utilizării în interior.

DATE TEHNICE

Model	KDC120
Tensiune	20 V (Li-ion)
Viteza fără sarcină	0-380/1600, 0-480/2000 rpm
Număr de percuții	0-5700/24000, 0-7200/30000 percuții/minut
Cuplu max.	85 Nm
Setări cuplu	20+3
Mandrină	13 mm, metal
Capacitate de găurire	13/32 (oțel, lemn)
Alte caracteristici	Funcție de impuls reglabilă, lumină de lucru LED, frână electrică, clip pentru curea
Bateria și încărcătorul nu sunt incluse	

PIESE PRINCIPALE

Notă: A se vedea pagina 2.

- | | |
|-----------------------------------------|------------------------------------------------|
| 1. Mandrină | 7. Interfață utilizator |
| 2. Selector de cuplu | 8. Lumină de lucru LED |
| 3. Selector mod de funcționare | 9. Buton de eliberare a bateriei |
| 4. Selector de viteză | 10. Buton de verificare a capacității bateriei |
| 5. Întrerupător al direcției de rotație | 11. Baterie |
| 6. Tragaci ON/OFF (pornit/oprit) | |

UTILIZARE PRECONIZATĂ

Unealta electrică este destinată introducerii și slăbirii șuruburilor și bolțurilor, precum și strângerii și slăbirii piulițelor. De asemenea, poate fi utilizat pentru a face găuri în lemn, cărămidă și metal.

ÎNAINTE DE FUNCȚIONARE / FUNCȚII

Notă: A se vedea pagina 3.



Atenție: Asigurați-vă întotdeauna că unealta este oprită și că bateria este scoasă înainte de a efectua orice ajustări pe unealtă.

Încărcarea bateriei

Înainte de a utiliza scula electrică, încărcați bateria după cum urmează:

1. Conectați încărcătorul bateriei la sursa de tensiune CA corespunzătoare.
2. Introduceți acumulatorul astfel încât bornele plus și minus de pe acumulator să fie pe aceleași părți cu marcajul respectiv de pe încărcător.
3. Când acumulatorul este introdus complet, încărcarea va începe odată ce lumina de încărcare se aprinde în verde și clipește. Lumina de încărcare va rămâne aprinsă constant în timpul încărcării.
4. Când lumina verde de încărcare nu mai clipește și rămâne aprinsă constant, ciclul de încărcare este complet.
5. După încărcare, deconectați încărcătorul de la sursa de alimentare.



Atenție:

- Atunci când încărcați o baterie nouă sau care nu a fost utilizată pentru o perioadă lungă de timp, este posibil ca aceasta să nu accepte o încărcare completă decât după descărcarea completă și reincărcarea de câteva ori.
- Dacă încărcați o baterie care a fost expusă la lumina directă a soarelui sau la căldură pentru o perioadă lungă de timp, este posibil ca lumina de încărcare să se aprindă în roșu. Dacă acest lucru se întâmplă, așteptați un timp. Încărcarea va începe odată ce acumulatorul s-a răcit.

Instalarea sau scoaterea bateriei (Fig. 1)

- Pentru a scoate bateria, glisați-o din unealtă în timp ce apăsați butonul din partea din față a bateriei.
- Pentru a instala bateria, aliniați limba de pe baterie cu canelura din carcasă și glisați-o în poziție. Introduceți-o până la capăt până când se blochează în poziție cu un mic clic.

















Avertisment:

- Opriiți întotdeauna unealta înainte de a instala sau scoate bateria.
- Nu instalați bateria cu forța. Dacă bateria nu alunecă ușor în interior, aceasta nu este introdusă corect.
- Introduceți întotdeauna bateria până la capăt, până când se blochează în poziție.

Indică capacitatea rămasă a bateriei (Fig. 7)

- Apăsați butonul de verificare (2) de pe baterie pentru a indica capacitatea rămasă a bateriei. Lămpile indicatoare (1) se aprind timp de câteva secunde.

Notă: Încărcați bateria după fiecare utilizare. Asigurați-vă că încărcați bateria lunar dacă unealta nu este utilizată pentru o perioadă lungă de timp.

Indicatoare luminoase			Capacitatea bateriei
 Aprins	 Stins	 Clipește	
			75% - 100%
			50% - 75%
			25% - 50%
			0% - 25%
			Încărcați bateria
			Posibilă defecțiune a bateriei
			

Tragaci ON/OFF (pornit/oprit)



Avertisment: Înainte de a instala bateria, verificați întotdeauna dacă trăgaciul acționează corect și revine în poziția "OFF" atunci când este eliberat.

- Pentru a pune scula în funcțiune, apăsați pe trăgaci.
- Viteza sculei este mărită prin creșterea presiunii pe trăgaci.
- Eliberați trăgaciul pentru a opri scula.

Frână electrică

- Această unealtă este echipată cu o frână electrică. Dacă scula nu se oprește rapid în mod constant după eliberarea trăgaciului, trimiteți scula la producător sau la un centru de service autorizat pentru reparații.

Înterupător pentru direcția de rotație (Fig. 2)

- Apăsați comutatorul sensului de rotație din partea R pentru rotație în sensul acelor de ceasornic sau din partea L pentru rotație în sens antiorar.
- Atunci când comutatorul sensului de rotație este în poziția neutră, nu se poate apăsa pe trăgaci.



Atenție:

- Verificați întotdeauna sensul de rotație înainte de utilizare.
- Utilizați comutatorul sensului de rotație numai după ce scula se oprește complet. Schimbarea sensului de rotație înainte de oprirea sculei poate deteriora scula.
- Atunci când nu utilizați scula, poziționați întotdeauna comutatorul sensului de rotație în poziția neutră.

Aprinderea lămpii frontale

- Apăsați pe trăgaci pentru a aprinde lampa. Lampa rămâne aprinsă în timp ce trăgaciul este apăsat.



Atenție:

- Nu priviți direct în lumină.
- Utilizați o cârpă uscată pentru a șterge murdăria de pe lentilă. Aveți grijă să nu zgâriați lentila.

Selectarea modului de funcționare (Fig. 3)

Instrumentul are trei moduri de funcționare.

 : Modul de găurire (numai rotație)



 : Modul de găurire cu percuții (rotație cu percuții)

 : Modul de înșurubare (rotație cu ambreiaj)

- Selectați un mod de funcționare adecvat pentru sarcina în cauză.
- Rotiți inelul de schimbare a modului de funcționare (1) și aliniați simbolul (2) selectat cu săgeata (3) de pe corpul sculei.



Atenție:

- Setări întotdeauna inelul corect pe simbolul modului de funcționare dorit. Dacă folosiți unealta cu inelul poziționat la jumătatea distanței dintre simbolurile modului de funcționare, unealta poate fi deteriorată.
- Când schimbați poziția de la „” la alte moduri, poate fi puțin dificil să glisăți inelul de schimbare a modului de funcționare. În acest caz, porniți și puneți scula în funcțiune pentru o secundă în poziția „”, apoi opriți scula și glisăți inelul în poziția dorită.

Reglarea cuplului (Fig. 4)

- Scula dispune de 20 de setări de cuplu.
 - Setarea cuplului minim este poziția 1, iar setarea cuplului maxim este poziția 20.
- Cuplul poate fi reglat prin rotirea inelului de reglare a cuplului (1).
- Aliniați graduațiile (2) cu săgeata (3) de pe corpul sculei.
- Înainte de utilizarea efectivă, introduceți un șurub de probă într-un material pentru a determina nivelul de cuplu necesar pentru o anumită aplicație.



Atenție:

- Inelul de reglare nu se blochează atunci când săgeata este poziționată doar la jumătatea distanței dintre graduații.
- Nu folosiți scula cu inelul de reglare poziționat între numărul 20 și marcaj . Unealta poate fi deteriorată.

Selector de viteză (Fig. 5-6)

- Pentru a schimba viteza, opriți mai întâi unealta.
- Glisați selectorul de viteză pentru a afișa „2” pentru viteză mare sau „1” pentru viteză mică.
- Asigurați-vă că selectorul de viteză este setat în poziția corectă înainte de utilizare.



Atenție:

- Reglați întotdeauna selectorul de viteză complet în poziția corectă. Dacă scula este utilizată cu selectorul de viteză poziționat la jumătatea distanței dintre poziția „1” și poziția „2”, scula poate fi deteriorată.
- Nu utilizați selectorul de viteză în timp ce scula este în funcțiune. Unealta poate fi deteriorată.

Interfața cu utilizatorul (Fig. 8)

- Lampa frontală:

- Pentru a aprinde și a stinge lampa, apăsați butonul lămpii timp de 3 secunde.

- Perforare cu impulsuri:

- Apăsați butonul de găurire cu impulsuri. Lampa indicatoare (1) se va aprinde.
- Perforarea cu impulsuri este activată atunci când scula este acționată la viteză redusă.

- Viteză turbo:

- Apăsați butonul turbo. Lampa indicatoare (2) se va aprinde.
- Funcția de viteză turbo crește viteza maximă cu 20%.

ASEMBLAJ



Avertisment: Asigurați-vă întotdeauna că unealta este oprită și că bateria este scoasă înainte de a efectua orice ajustări pe unealtă.

Instalarea capete de șurubelniță/burghie

1. Rotiți manșonul în sensul invers acelor de ceasornic pentru a deschide fălcile mandrinei.
2. Așezați cap de șurubelniță/burghiul în mandrină până la capăt.
3. Rotiți manșonul în sensul acelor de ceasornic pentru a strânge mandrina.

Îndepărtarea capete de șurubelniță/burghie

Pentru a îndepărta cap de șurubelniță/burghiul, rotiți manșonul în sensul invers acelor de ceasornic.

INSTRUCȚIUNI DE UTILIZARE



Atenție: În cazul în care viteza scade drastic, reduceți sarcina sau opriți scula pentru a evita deteriorarea acesteia.

- Țineți instrumentul ferm cu o mână pe mâner și cu cealaltă mână pe partea inferioară a bateriei.

Notă: Nu acoperiți orificiile de ventilație ale unelei, deoarece acest lucru poate cauza deteriorarea unelei din cauza supraîncălzirii.

Șurubare

1. Așezați vârful vârfului trăgătorului în capul șurubului și aplicați presiune asupra sculei.
2. Porniți scula încet și apoi măriți viteza treptat. Eliberați trăgaciul imediat ce ambreiajul intră în funcțiune.

Notă: Atunci când introduceți șuruburi pentru lemn, pre-perforați găuri pilot pentru a facilita înșurubarea și pentru a preveni fisurarea piesei de prelucrat.



Avertisment: Asigurați-vă că bitul de driver este introdus drept în capul șurubului, altfel șurubul și/sau bitul de driver pot fi deteriorate.

Forare

Rotiți inelul de schimbare a modului de funcționare astfel încât săgeata să arate spre simbol . Apoi procedați după cum urmează:

- Forarea în lemn:

- La găurirea în lemn, cele mai bune rezultate sunt obținute cu burghie pentru lemn.

- Perforarea în metal:

- Pentru a preveni alunecarea burghiului atunci când faceți o gaură, faceți o adâncitură cu un perforator central și un ciocan în punctul care urmează să fie găurit. Așezați vârful burghiului în adâncitură și începeți să găuriți.
- Utilizați un lubrifiant de tăiere atunci când găuriți metale. Excepțiile sunt fierul și alama, care ar trebui găurite uscat.
- Pentru a îmbunătăți eficiența găuririi atunci când găuriți în metal, acționați unealta la viteză redusă.



Atenție:

- Apăsarea excesivă pe unealtă nu va accelera găurirea. De fapt, această presiune excesivă nu va face decât să deterioreze vârful burghiului, să reducă performanța sculei și să scurteze durata de viață a sculei.
- Țineți ferm scula și aveți grijă când burghiul începe să străpungă piesa de prelucrat. În momentul străpungerii găurii, asupra sculei/ burghiului se exercită o forță enormă.
- Un burghiu înțepenit poate fi îndepărtat prin simpla setare a comutatorului de sens de rotație pe sensul de rotație invers acelor de ceasornic pentru a da înapoi. Cu toate acestea, scula se poate retrage brusc dacă nu o țineți ferm.
- Fixați întotdeauna piesele de lucru într-o menhină sau într-un dispozitiv de fixare similar.
- Dacă scula este utilizată continuu până când bateria se goleşte, lăsați scula să se odihnească timp de 15 minute înainte de a continua cu o baterie nouă.

ÎNTREȚINERE



Atenție: Asigurați-vă întotdeauna că unealta este oprită și că bateria este scoasă înainte de a efectua orice lucrări de întreținere pe unealtă.

ELIMINAREA MEDIULUI

Pentru a evita deteriorarea în timpul transportului, unealta trebuie să fie livrată într-un ambalaj solid. Ambalajul, precum și unitatea și accesoriile sunt fabricate din materiale reciclabile și pot fi eliminate corespunzător. Componentele din plastic ale unelei sunt marcate în funcție de materialul lor, ceea ce face posibilă eliminarea ecologică și diferențiată datorită facilităților de colectare disponibile.



Numai pentru țările UE

Nu aruncați uneltele electrice împreună cu deșeurile menajere!

În conformitate cu Directiva europeană 2002/96/CE privind deșeurile de echipamente electrice și electronice și punerea sa în aplicare în conformitate cu legislația națională, uneltele electrice care au ajuns la sfârșitul duratei lor de viață trebuie colectate separat și returnate unei instalații de reciclare compatibile cu mediul.

KUMATSUGEN

** Producătorul își rezervă dreptul de a aduce modificări minore la designul și specificațiile tehnice ale produsului fără notificare prealabilă, cu excepția cazului în care aceste modificări afectează în mod semnificativ performanța și siguranța produselor. Piesele descrise / ilustrate în paginile manualului pe care îl țineți în mâini pot viza și alte modele din linia de produse ale producătorului cu caracteristici similare și pot să nu fie incluse în produsul pe care tocmai l-ați achiziționat.*

** Pentru a asigura siguranța și fiabilitatea produsului, precum și valabilitatea garanției, toate lucrările de reparații, inspecții sau înlocuiri, inclusiv întreținerea și reglajele speciale, trebuie să fie efectuate numai de către tehnicienii ai departamentului de service autorizat al producătorului.*

** Utilizați întotdeauna produsul cu echipamentul furnizat. Utilizarea produsului cu echipamente care nu sunt furnizate poate cauza defecțiuni sau chiar vătămări grave sau chiar moartea. Producătorul și importatorul nu sunt răspunzători pentru vătămările și daunele rezultate din utilizarea unui echipament neconform.*

SIGURNOSNI SIMBOLI

 <p>Nosite zaštitu za oči.</p>	 <p>Nosite zaštitu za sluh.</p>	 <p>Nosite zaštitne rukavice.</p>
 <p>Nosite masku protiv prašine.</p>	 <p>Ne izlažite uređaj kiši ili vlazi.</p>	

SIGURNOSNE UPUTE



Upozorenje: Pažljivo pročitajte priručnik prije uporabe. Nepoštivanje upozorenja i uputa može rezultirati oštećenjem jedinice, fizičkim ozljedama i/ili oštećenjem imovine. Pohranite priručnik na sigurno mjesto za buduću upotrebu.

Sigurnost radnog područja

- Održavajte radni prostor čistim i dobro osvijetljenim. Tamna ili pretrpana područja mogu dovesti do nezgoda.
- Ne koristite električne alate u eksplozivnoj atmosferi, kao što je prisutnost zapaljivih tekućina ili para, plinova ili prašine. Električni alati mogu stvoriti iskre koje mogu zapaliti plinove ili pare.
- Držite djecu i promatrače na sigurnoj udaljenosti tijekom rada s električnim alatom.

Električna sigurnost

- Provjerite odgovaraju li utikači električnog alata utičnici. Nikada ni na koji način ne mijenjajte utikač. Ne koristite adapterske utikače s uzemljenim električnim alatom. Korištenje nepromijenjenih utikača i odgovarajućih utičnica smanjit će rizik od strujnog udara.
- Izbjegavajte kontakt tijela s uzemljenim ili uzemljenim materijalima ili predmetima, kao što su radijatori, cijevi, štednjaci i hladnjaci. Postoji ogroman rizik od strujnog udara ako je vaše tijelo uzemljeno.
- Ne izlažite električne alate kiši ili drugim vlažnim uvjetima. Ulazak vode u električni alat može povećati rizik od strujnog udara.
- Ne zlorabite kabel za napajanje. Nikada nemojte koristiti kabel za nošenje, povlačenje ili isključivanje električnog alata. Držite kabel na sigurnoj udaljenosti od topline, ulja, oštih rubova i bilo kojih pokretnih dijelova. Oštećeni ili zapetljani kabeli povećavaju rizik od strujnog udara.
- Kada radite s električnim alatom na otvorenom, koristite produžni kabel koji ima odgovarajuće specifikacije za vanjsku uporabu. Korištenje produžnog kabela prikladnog za vanjsku upotrebu smanjuje rizik od strujnog udara.
- Ako se rad električnog alata na vlažnom mjestu ne može izbjeći, koristite napajanje zaštićeno uređajem za zaostalu struju (RCD). Korištenje RCD-a smanjuje rizik od strujnog udara.

Osobna sigurnost

- Budite oprezni, pazite što radite i koristite zdrav razum dok radite s električnim alatom. Nemojte koristiti električni alat ako se osjećate umorno ili ste pod utjecajem alkohola, droga ili lijekova. Trenutak nepažnje tijekom rada s električnim alatom može rezultirati ozbiljnom ozljedom.
- Koristite osobnu zaštitnu opremu. Uvijek nosite zaštitu za oči. Zaštitna oprema kao što je maska za prašinu, zaštita za sluh, sigurnosne cipele koje se ne klišu ili zaštitne kacige, koja se koristi u odgovarajućim uvjetima, smanjit će rizik od osobnih ozljeda.
- Spriječite nenamjerno pokretanje. Provjerite je li prekidač napajanja u isključenom položaju prije spajanja na izvor napajanja i/ili baterije, podizanja ili nošenja električnog alata. Nošenje električnih alata s prstom na prekidaču ili spajanje električnih alata koji imaju prekidač u položaju uključeno na izvor struje može dovesti do nezgoda.
- Uklonite sve ključeve za podešavanje ili ključeve prije nego što uključite električni alat. Ključ za podešavanje ili ključ ostavljen na rotirajućem dijelu električnog alata može uzrokovati ozljede.

- Nemojte pretjerivati. Održavajte ravnotežu i pravilan oslonac cijelo vrijeme. To pomaže operateru da ima bolju kontrolu nad električnim alatom u neočekivanim situacijama.
- Odjenite se kako treba. Ne nosite široku odjeću ili nakit. Držite kosu, odjeću i rukavice dalje od pokretnih dijelova. Široka odjeća, nakit i/ili duga kosa mogu biti zahvaćeni pokretnim dijelovima.

Upotreba i njega električnih alata

- Ne forsirajte električni alat. Koristite ispravan električni alat za svaku primjenu. Ispravan električni alat uvijek će bolje i sigurnije obaviti posao ako se koristi prema namjeni.
- Nemojte koristiti električni alat ako ga prekidač ne uključuje ili ne isključuje. Svaki električni alat koji se ne može kontrolirati prekidačem izuzetno je opasan i mora se popraviti.
- Isključite glavni utikač iz izvora napajanja i/ili bateriju iz električnog alata prije mijenjanja pribora, bilo kakvih podešavanja ili spremanja električnog alata. Takve preventivne sigurnosne mjere smanjit će rizik od slučajnog pokretanja električnog alata.
- Kada električni alat nije u uporabi, pohranite ga izvan dohvata djece i ne dopustite osobama koje nisu upoznate s električnim alatom ili ovim uputama da koriste i rukuju električnim alatom. Električni alati su izuzetno opasni u rukama neobučanih korisnika.
- Održavajte električni alat. Provjerite neusklađenost ili zaglavlivanje pokretnih dijelova, lomljenje dijelova, curenje i sve druge probleme koji mogu utjecati na rad električnog alata. Ako je električni alat oštećen, dajte ga popraviti prije uporabe. Mnoge nesreće i ozljede uzrokuju loše održavani električni alati.
- Održavajte rezne dijelove električnog alata oštroma i čistima. Pravilno održavani rezni alati s oštrim reznim rubovima manje će se zaglaviti te su precizniji i lakši za upravljanje.
- Uvijek koristite električni alat, pribor i alate itd. u skladu s uputama ovog priručnika s uputama, uzimajući u obzir radne uvjete i posao koji treba obaviti. Korištenje električnog alata za namjene koje nisu predviđene može rezultirati ozljedama ili oštetiti električni alat.
- Držite ručke i sve površine za hvatanje električnog alata suhima, čistima i bez ulja i masti. Skliske ručke i površine za hvatanje ne dopuštaju sigurno rukovanje alatom u neočekivanim okolnostima.

Korištenje i održavanje baterijskog alata

- Baterije puniti samo punjačem koji je naveo proizvođač. Punjač koji se koristi za punjenje neprikladnih baterija može stvoriti opasnost od požara.
- Koristite električni alat samo sa za to predviđenim baterijama. Korištenje bilo kojeg drugog paketa baterija može stvoriti opasnost od ozljeda i požara.
- Kada se baterija ne koristi, držite je podalje od drugih metalnih predmeta, poput spajalica, kovanica, ključeva, čavala, vijaka ili drugih malih metalnih predmeta koji mogu uspostaviti vezu s jednog terminala na drugi. Kratki spoj polova baterije može izazvati opekline ili požar.
- U uvjetima zlouporabe, iz baterije može iscuriti tekućina; izbjegavajte kontakt. Ako slučajno dođe do kontakta, isperite vodom. Ako tekućina dođe u kontakt s očima, odmah potražite liječničku pomoć. Tekućina koja izlazi iz baterije može izazvati iritaciju ili opekline.
- Nemojte koristiti bateriju koja je oštećena ili modificirana. Oštećene ili modificirane baterije možda neće raditi kako treba, što može dovesti do požara ili eksplozije.
- Ne izlažite bateriju vatri ili visokim temperaturama. Izlaganje vatri ili temperaturama iznad 100°C može izazvati eksploziju.

Servis

- Neka električni alat servisira proizvođač ili kvalificirano servisno osoblje, koristeći samo identične zamjenske dijelove. To će osigurati očuvanje sigurnosti električnog alata.
- Nikada ne pokušavajte sami popraviti oštećene baterije. Servisiranje baterijskih paketa smije obavljati samo proizvođač ili ovlaštenu servisera.

Sigurnosne upute za bateriju

- Nemojte rastavljati, otvarati, razbijati ili spaljivati bateriju.
- Zaštite bateriju od topline (npr. od kontinuiranog intenzivnog sunčevog svjetla), vatre, vode i vlage. Postoji opasnost od eksplozije.
- Prije uporabe električnog alata, provjerite je li baterija ispravno instalirana.

- Obavezno uklonite bateriju prije bilo kakvih podešavanja ili mijenjanja pribora, prije održavanja ili popravka i prije spremanja alata.
- Nemojte puniti oštećene baterije.
- Nemojte skladištiti bateriju na mjestima gdje temperatura može prijeći 40°C.
- Bateriju puniti samo na temperaturi okoline između 4°C i 40°C.

Sigurnosne upute za punjač

- Nikada ne pokušavajte puniti baterije koje se ne mogu puniti.
- Neispravne kabele odmah zamijenite.
- Ne izlažite vodi.
- Nemojte otvarati punjač.
- Punjač je namijenjen samo za unutarnju upotrebu.

TEHNIČKI PODACI

Model	KDC120
Napon	20 V (Li-ion)
Brzina bez opterećenja	0-380/1600, 0-480/2000 okr/min
Broj udaraca	0-5700/24000, 0-7200/30000 udarci/min
Maks. okretni moment	85 Nm
Postavke zakretnog momenta	20+3
Steza glava	13 mm, metalna
Kapacitet bušenja	13/32 (čelik, drvo)
Ostale značajke	Podesiva impulsna funkcija, LED radno svjetlo, električna kočnica, kopča za remen
Baterija i punjač nisu uključeni	

GLAVNI DIJELOVI

Napomena: Vidi stranicu 2.

- | | |
|-------------------------------------|------------------------------------------|
| 1. Stezna glava | 7. Korisničko sučelje |
| 2. Selektor momenta | 8. LED radno svjetlo |
| 3. Izbornik načina rada | 9. Gumb za otpuštanje baterije |
| 4. Birač brzine | 10. Gumb za provjeru kapaciteta baterije |
| 5. Prekidač smjera rotacije | 11. Baterija |
| 6. Okidač ON/OFF (uključi/isključi) | |

NAMJENA

Električni alat je namijenjen za uvrtnje i odvrtnje vijaka i zavrtnja te za pritezanje i otpuštanje matica. Također se može koristiti za bušenje rupa u drvu, cigli i metalu.

PRIJE RADA / FUNKCIJE

Napomena: Vidi stranicu 3.



Pažnja: Uvijek provjerite je li alat isključen i baterija uklonjena prije bilo kakvih podešavanja na alatu.

Punjenje baterije

Prije uporabe električnog alata napunite bateriju na sljedeći način:

1. Uključite punjač baterije u odgovarajući izvor izmjeničnog napona.
2. Umetnite bateriju tako da plus i minus terminali na bateriji budu na istoj strani kao i odgovarajuće oznake na punjaču.
3. Kada je baterija umetnuta do kraja, punjenje će započeti kada svjetlo za punjenje zasvijetli zeleno i treperi. Lampica punjenja ostat će stalno upaljena tijekom punjenja.
4. Kada zeleno svjetlo punjenja prestane treptati i ostane stalno svijetliti, ciklus punjenja je završen.
5. Nakon punjenja isključite punjač iz izvora napajanja.



Pažnja:

- Kada punite bateriju koja je nova ili nije korištena dulje vrijeme, možda neće prihvatiti potpuno punjenje sve dok je potpuno ne ispraznite i ne napunite nekoliko puta.
- Ako punite bateriju koja je dulje vrijeme bila izložena izravnoj sunčevoj svjetlosti ili toplini, žaruljica punjenja može svijetliti crveno. Ako se to dogodi, pričekajte neko vrijeme. Punjenje će započeti kada se baterija ohladi.

Ugradnja ili uklanjanje baterije (Sl. 1)

- Za uklanjanje baterije, izvucite je iz alata dok pritisćete gumb na prednjoj strani baterije.
- Za ugradnju baterije, poravnajte jezičak na bateriji s utorom u kućištu i gurnite je na mjesto. Umetnite ga do kraja dok ne sjedne na mjesto uz lagani klik.









Upozorenje:

- Uvijek isključite alat prije postavljanja ili uklanjanja baterije.
- Nemojte nasilno postavljati bateriju. Ako baterija ne klizi lako, nije ispravno umetnuta.
- Uvijek umetnite bateriju do kraja dok ne sjedne na mjesto.

Prikaz preostalog kapaciteta baterije (Sl. 7)

- Pritisnite tipku za provjeru (2) na bateriji da pokažete preostali kapacitet baterije. Indikatorske lampice (1) svijetle nekoliko sekundi.

Napomena: Napunite bateriju nakon svake uporabe. Obavezno punite bateriju jednom mjesečno ako se alat neće koristiti dulje vrijeme.

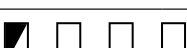
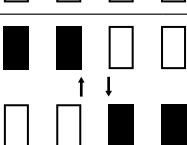
Indikatorske lampice			Kapacitet baterije
 Svijetli	 Isključena	 Trepće	
			75% - 100%
			50% - 75%
			25% - 50%
			0% - 25%
			Napunite bateriju
			Mogući kvar baterije

Okidač za uključivanje/isključivanje (ON/OFF)



Upozorenje: Prije postavljanja baterije uvijek provjerite da li se okidač pravilno aktivira i vraća li se u položaj "OFF" (isključeno) kada se otpusti.

- Za početak rada s alatom povucite okidač.
 - Brzina alata povećava se povećanjem pritiska na okidač.
- Otpustite okidač kako biste zaustavili alat.

Električna kočnica

- Ovaj alat je opremljen električnom kočnicom. Ako se alat stalno ne zaustavlja brzo nakon otpuštanja okidača, pošaljite alat proizvođaču ili u ovlaštenu servisnu centar na popravak.

Prekidač smjera rotacije (Sl. 2)

- Pritisnite prekidač smjera rotacije sa R strane za rotaciju u smjeru kazaljke na satu ili sa L strane za rotaciju suprotno od kazaljke na satu.
- Kada je prekidač smjera rotacije u neutralnom položaju, okidač se ne može povući.



Oprez:

- Prije rada uvijek provjerite smjer vrtnje.
- Koristite prekidač smjera vrtnje tek nakon što se alat potpuno zaustavi. Promjena smjera rotacije prije nego što se alat zaustavi može oštetiti alat.
- Kada ne koristite alat, uvijek postavite prekidač smjera vrtnje u neutralni položaj.

Paljenje prednje svjetiljke

- Povucite okidač da upalite lampu. Lampica ostaje upaljena dok se okidač povlači.



Oprez:

- Ne gledajte izravno u svjetlo.
- Suhom krpom obrišite prljavštinu s leće. Pazite da ne ogrebete leću.

Odabir načina rada (Sl. 3)

Alat ima tri načina rada.

 : Način bušenja (samo rotacija)



 : Način udarnog bušenja (rotacija s udarcima)

 : Način uvrtanja (rotacija sa spojkom)

- Odaberite jedan način rada koji odgovara zadatku koji imate.
- Okrenite prsten za promjenu načina rada (1) i poravnajte simbol (2) koji ste odabrali sa strelicom (3) na tijelu alata.



Oprez:

- Uvijek ispravno postavite prsten na željeni simbol načina rada. Ako radite s alatom s prstenom na pola puta između oznaka načina rada, alat se može oštetiti.
- Kada mijenjate položaj iz "" u druge načine rada, može biti malo teško pomicati prsten za promjenu načina rada. U tom slučaju uključite i pokrenite alat na sekundu u položaju "", zatim zaustavite alat i gurnite prsten u željeni položaj.

Podešavanje zakretnog momenta (Sl. 4)

- Alat ima 20 postavki zakretnog momenta.
 - Postavka minimalnog zakretnog momenta je položaj 1, a postavka maksimalnog zakretnog momenta je položaj 20.
- Zakretni moment se može podesiti okretanjem prstena za podešavanje zakretnog momenta (1).
- Poravnajte oznake (2) sa strelicom (3) na tijelu alata.
- Prije stvarnog rada, zabijte probni vijak u materijal kako biste odredili koja je razina zakretnog momenta potrebna za određenu primjenu.



Oprez:

- **Prsten za podešavanje se ne zaključava kada je strelica postavljena samo na pola puta između stupnjeva.**
- **Nemojte raditi s alatom s prstenom za podešavanje postavljenim između broja 20 i oznake . Alat se može oštetiti.**

Birač brzine (Sl. 5-6)

- Za promjenu brzine prvo isključite alat.
- Pomaknite birač brzine na prikaz "2" za veliku brzinu ili "1" za malu brzinu.
- Provjerite je li birač brzine postavljen u ispravan položaj prije rada.



Oprez:

- **Uvijek postavite birač brzine do kraja u pravilan položaj. Ako se alatom rukuje s biračem brzine na pola puta između položaja "1" i položaja "2", alat se može oštetiti.**
- **Nemojte koristiti birač brzine dok alat radi. Alat se može oštetiti.**

Korisničko sučelje (Sl. 8)

- **Prednje svjetlo:**

- Za uključivanje i isključivanje svjetiljke pritisnite tipku lampe 3 sekunde.

- **Pulsno bušenje:**

- Pritisnite gumb za pulsno bušenje. Indikatorska lampica (1) će zasvijetliti.
- Pulsno bušenje se aktivira kada alat radi malom brzinom.

- **Turbo brzina:**

- Pritisnite turbo tipku. Indikatorska lampica (2) će zasvijetliti.
- Funkcija turbo brzine povećava maksimalnu brzinu za 20%.

SKUPŠTINA



Upozorenje: Uvijek provjerite je li alat isključen i baterija uklonjena prije bilo kakvih podešavanja na alatu.

Ugradnja nastavka za odvrtnje/svrkla

1. Okrenite rukavac u smjeru suprotnom od kazaljke na satu kako biste otvorili stezne čeljusti.
2. Postavite odvijač/svrklo u steznu glavu koliko god može.
3. Okrenite rukavac u smjeru kazaljke na satu kako biste zategnuli steznu glavu.

Uklanjanje odvijača/svrkla

Za uklanjanje nastavka/svrkla, okrenite rukavac u smjeru suprotnom od kazaljke na satu.

UPUTE ZA UPOTREBU



Oprez: U slučaju da brzina drastično padne, smanjite opterećenje ili zaustavite alat kako biste izbjegli oštećenje alata.

- Čvrsto držite alat jednom rukom na rukohvatu, a drugom rukom na dnu baterije.

Napomena: Nemojte prekrivati ventilacijske otvore alata jer to može uzrokovati oštećenje alata zbog pregrijavanja.

Uvrtnje vijaka

1. Postavite vrh odvijača u glavu vijka i pritisnite alat.
2. Pokrenite alat polako, a zatim postupno povećavajte brzinu. Otpustite okidač čim se kvačilo uključi.

Napomena: Prilikom uvrtnja vijaka za drvo, prethodno izbušite vodeće rupe kako biste olakšali uvrtnje i spriječili cijepanje obratka.



Upozorenje: Uvjerite se da je zavrtanj umetnut ravno u glavu vijka, inače bi se vijak i/ili nastavak mogli oštetiti.

Bušenje

Otkrenite prsten za promjenu načina rada tako da strelica pokazuje na simbol . Zatim postupite na sljedeći način:

- Bušenje u drvetu:

- Kod bušenja u drvu najbolje rezultate postižu svrdla za drvo.

- Bušenje metala:

- Kako biste spriječili da svrdlo sklizne prilikom bušenja rupe, napravite udubljenje bušilicom i čekićem na mjestu bušenja. Postavite vrh svrdla u udubljenje i počnite bušiti.
- Prilikom bušenja metala koristite mazivo za rezanje. Izuzetak su željezo i mjed koje treba bušiti na suho.
- Kako biste poboljšali učinkovitost bušenja pri bušenju metala, koristite alat pri maloj brzini.



Oprez:

- Pretjerano pritiskanje alata neće ubrzati bušenje. Zapravo, ovaj prekomjerni pritisak samo će oštetiti vrh svrdla, smanjiti učinak alata i skratiti vijek trajanja alata.
- Čvrsto držite alat i budite oprezni kada svrdlo počne probijati izradak. Postoji ogromna sila koja djeluje na alat/svrdlo u trenutku probijanja rupe.
- Zaglavljeno svrdlo može se jednostavno ukloniti postavljanjem prekidača smjera vrtnje na suprotno od kazaljke na satu kako bi se vratilo. Međutim, alat se može naglo vratiti ako ga ne držite čvrsto.
- Radne komade uvijek pričvrstite škripcem ili sličnom napravom za pričvršćivanje.
- Ako alat neprekidno radi dok se baterija ne isprazni, ostavite alat da se odmori 15 minuta prije nego što nastavite s novom baterijom.

ODRŽAVANJE



Oprez: Prije izvođenja bilo kakvih radova na održavanju alata uvijek provjerite je li alat isključen i baterija izvađena.

EKOLOŠKO ODLAGANJE

Kako bi se izbjegla oštećenja tijekom transporta, alat se mora isporučiti u čvrstoj ambalaži. Pakiranje, kao i jedinica i pribor izrađeni su od materijala koji se mogu reciklirati i mogu se na odgovarajući način zbrinuti. Plastične komponente alata označene su prema materijalu iz kojeg su izrađene, što omogućuje ekološki prihvatljivo i različito uklanjanje zbog dostupnih objekata za prikupljanje.



Samo za zemlje EU

Ne odlažite električne alate zajedno s kućnim otpadom!

U skladu s europskom Direktivom 2002/96/EC o otpadnoj električnoj i elektroničkoj opremi i njenom provedbom u skladu s nacionalnim zakonom, električni alati koji su došli do kraja svog životnog vijeka moraju se skupljati odvojeno i vratiti u ekološki prihvatljivo postrojenje za recikliranje.

KUMATSUGEN

** Proizvađač zadržava pravo na manje izmjene u dizajnu proizvoda i tehničkim specifikacijama bez prethodne najave, osim ako te promjene značajno utječu na performanse i sigurnost proizvoda. Dijelovi opisani / ilustrirani na stranicama priručnika koje držite u rukama također se mogu odnositi na druge modele proizvođačeve linije proizvoda sa sličnim značajkama i možda neće biti uključeni u proizvod koji ste upravo nabavili.*

** Kako bi se osigurala sigurnost i pouzdanost proizvoda i valjanost jamstva, sve popravke, inspeksijske ili zamjenske radove, uključujući održavanje i posebne prilagodbe, smiju obavljati samo tehničari ovlaštenog servisnog odjela proizvođača.*

** Uvijek koristite proizvod s isporučenom opremom. Rad proizvoda s neiskorištenom opremom može uzrokovati kvarove ili čak ozbiljne ozljede ili smrt. Proizvađač i uvoznik nisu odgovorni za ozljede i štete nastale uporabom nesukladne opreme.*

SYMBOLE BEZPIECZEŃSTWA

 <p>Nosić okulary ochronne.</p>	 <p>Nosić środki ochrony słuchu.</p>	 <p>Nosić rękawice ochronne.</p>
 <p>Nosić maskę przeciwpyłową.</p>	 <p>Nie wystawiać urządzenia na działanie deszczu lub wilgoci.</p>	

INSTRUKCJE BEZPIECZEŃSTWA



Ostrzeżenie: Przed użyciem należy uważnie przeczytać instrukcję obsługi. Niezastosowanie się do ostrzeżeń i instrukcji może spowodować uszkodzenie urządzenia, obrażenia ciała i/lub zniszczenie mienia. Instrukcję należy przechowywać w bezpiecznym miejscu do wykorzystania w przyszłości.

Bezpieczeństwo obszaru roboczego

- Obszar roboczy powinien być czysty i dobrze oświetlony. Ciemne lub zagrażone miejsca mogą prowadzić do wypadków.
- Nie używaj elektronarzędzi w atmosferze wybuchowej, np. w obecności łatwopalnych cieczy, oparów, gazów lub pyłów. Elektronarzędzia mogą wytwarzać iskry, które mogą spowodować zapłon gazów lub oparów.
- Podczas korzystania z elektronarzędzia dzieci i osoby postronne powinny znajdować się w bezpiecznej odległości.

Bezpieczeństwo elektryczne

- Należy upewnić się, że wtyczka elektronarzędzia pasuje do gniazdka. Nie wolno w żaden sposób modyfikować wtyczki. Nie używaj przejściówek z uziemionymi elektronarzędziami. Używanie niezmodyfikowanych wtyczek i pasujących gniazd zmniejsza ryzyko porażenia prądem elektrycznym.
- Należy unikać kontaktu ciała z uziemionymi materiałami lub przedmiotami, takimi jak grzejniki, rury, piece i lodówki. Kontakt ciała z uziemieniem stwarza ogromne ryzyko porażenia prądem elektrycznym.
- Nie wystawiaj elektronarzędzi na działanie deszczu lub innych wilgotnych warunków. Przedostanie się wody do elektronarzędzia może zwiększyć ryzyko porażenia prądem.
- Nie wolno nadużywać przewodu zasilającego. Nigdy nie używaj przewodu do przenoszenia, ciągnięcia lub odłączania elektronarzędzia. Przewód należy przechowywać w bezpiecznej odległości od źródeł ciepła, oleju, ostrych krawędzi i ruchomych części. Uszkodzony lub splątany przewód zwiększa ryzyko porażenia prądem elektrycznym.
- Podczas korzystania z elektronarzędzia na zewnątrz należy używać przedłużacza o odpowiednich parametrach do użytku na zewnątrz. Użycie przedłużacza przystosowanego do pracy na zewnątrz zmniejsza ryzyko porażenia prądem elektrycznym.
- Jeśli nie można uniknąć korzystania z elektronarzędzia w wilgotnym miejscu, należy użyć wyłącznika różnicowoprądowego (RCD). Użycie wyłącznika różnicowoprądowego zmniejsza ryzyko porażenia prądem elektrycznym.

Bezpieczeństwo osobiste

- Podczas obsługi elektronarzędzia należy zachować czujność, uważać na to, co się robi i kierować się zdrowym rozsądkiem. Nie używaj elektronarzędzia, jeśli jesteś zmęczony lub znajdujesz się pod wpływem alkoholu, narkotyków lub leków. Chwila nieuwagi podczas obsługi elektronarzędzia może spowodować poważne obrażenia ciała.
- Używaj środków ochrony osobistej. Należy zawsze nosić okulary ochronne. Sprzęt ochronny, taki jak maska przeciwpyłowa, ochrona słuchu, antypoślizgowe obuwie ochronne lub kask ochronny, używany w odpowiednich warunkach, zmniejsza ryzyko odniesienia obrażeń ciała.

- Zapobieganie niezamierzonemu uruchomieniu. Przed podłączeniem do źródła zasilania i/lub akumulatora, podniesieniem lub przeniesieniem elektronarzędzia należy upewnić się, że wyłącznik zasilania znajduje się w pozycji wyłączonej. Przeniesienie elektronarzędzi z palcem na wyłączniku zasilania lub podłączanie do źródła zasilania elektronarzędzi z wyłącznikiem w pozycji włączonej może prowadzić do wypadków.
- Przed włączeniem elektronarzędzia należy zdjąć klucze nastawcze lub klucze płaskie. Klucz nastawczy lub klucz pozostawiony na obracającej się części elektronarzędzia może spowodować obrażenia ciała.
- Nie sięgać zbyt wysoko. Przez cały czas należy utrzymywać równowagę i prawidłową postawę. Pomaga to operatorowi lepiej kontrolować elektronarzędzie w nieoczekiwanych sytuacjach.
- Ubieraj się odpowiednio. Nie noś luźnej odzieży ani biżuterii. Włosy, odzież i rękawice należy trzymać z dala od ruchomych części. Luźne ubrania, biżuteria i/lub długie włosy mogą zostać wciągnięte przez ruchome części.

Użytkowanie i konserwacja elektronarzędzi

- Nie używaj elektronarzędzia na siłę. Do każdego zastosowania należy używać odpowiedniego elektronarzędzia. Właściwe elektronarzędzie zawsze wykona pracę lepiej i bezpieczniej, jeśli będzie używane zgodnie z przeznaczeniem.
- Nie używaj elektronarzędzia, jeśli nie można go włączyć lub wyłączyć za pomocą przełącznika. Każde elektronarzędzie, którego nie można kontrolować za pomocą przełącznika, jest bardzo niebezpieczne i musi zostać naprawione.
- Przed wymianą akcesoriów, dokonywaniem jakichkolwiek regulacji lub przechowywaniem elektronarzędzia należy odłączyć wtyczkę od źródła zasilania i/lub akumulator od elektronarzędzia. Takie środki zapobiegawcze zmniejszają ryzyko przypadkowego uruchomienia elektronarzędzia.
- Gdy elektronarzędzie nie jest używane, należy przechowywać je w miejscu niedostępnym dla dzieci i nie zezwalać na korzystanie z niego osobom, które nie zapoznały się z elektronarzędziem lub niniejszymi instrukcjami. Elektronarzędzia są niezwykle niebezpieczne w rękach nieprzeszkolonych użytkowników.
- Konserwacja elektronarzędzia. Należy sprawdzać, czy ruchome części nie są przesunięte lub zakleszczone, czy nie są uszkodzone, czy nie ma wycieków i innych problemów, które mogą mieć wpływ na działanie elektronarzędzia. Jeśli elektronarzędzie jest uszkodzone, należy je naprawić przed użyciem. Wiele wypadków i obrażeń spowodowanych jest przez niewłaściwie konserwowane elektronarzędzia.
- Części tnące elektronarzędzia powinny być ostre i czyste. Prawidłowo konserwowane narzędzia tnące z ostrymi krawędziami tnącymi są mniej podatne na zakleszczenie, bardziej precyzyjne i łatwiejsze do kontrolowania.
- Elektronarzędzia, akcesoriów, końcówek tnących itp. należy zawsze używać zgodnie z zaleceniami niniejszej instrukcji obsługi, biorąc pod uwagę warunki pracy i rodzaj wykonywanej pracy. Używanie elektronarzędzia w sposób niezgodny z jego przeznaczeniem może spowodować obrażenia ciała lub uszkodzenie elektronarzędzia.
- Uchwyty i wszelkie powierzchnie chwytne elektronarzędzia powinny być suche, czyste i wolne od oleju i smaru. Śliskie uchwyty i powierzchnie chwytne nie pozwalają na bezpieczną obsługę narzędzia w nieoczekiwanych okolicznościach.

Użytkowanie i pielęgnacja narzędzi akumulatorowych

- Akumulatory należy ładować wyłącznie za pomocą ładowarki określonej przez producenta. Ładowarka używana do ładowania nieodpowiednich akumulatorów może stwarzać ryzyko pożaru.
- Elektronarzędzia należy używać wyłącznie z przeznaczonymi do tego celu akumulatorami. Używanie innych akumulatorów może stwarzać ryzyko obrażeń i pożaru.
- Gdy akumulator nie jest używany, należy trzymać go z dala od innych metalowych przedmiotów, takich jak spinacze biurowe, monety, klucze, gwoździe, śruby lub inne małe metalowe przedmioty, które mogą spowodować zwarcie między zaciskami. Zwarcie biegunów akumulatora może spowodować oparzenia lub pożar.
- W niewłaściwych warunkach z akumulatora może wytrysnąć ciecz; należy unikać kontaktu. Jeśli dojdzie do przypadkowego kontaktu, splukać wodą. W przypadku kontaktu cieczy z oczami należy natychmiast skontaktować się z lekarzem. Ciecz wypływająca z akumulatora może powodować podrażnienia lub oparzenia.
- Nie należy używać uszkodzonych lub zmodyfikowanych akumulatorów. Uszkodzone lub zmodyfikowane akumulatory mogą nie działać zgodnie z przeznaczeniem, powodując pożar lub wybuch.
- Nie należy narażać akumulatora na działanie ognia lub nadmiernych temperatur. Wystawienie na działanie ognia lub temperatury powyżej 100°C może spowodować wybuch.

Serwis

- Serwisowanie elektronarzędzia należy zlecać producentowi lub wykwalifikowanemu personelowi serwisowemu, stosując wyłącznie identyczne części zamienne. Zapewni to zachowanie bezpieczeństwa elektronarzędzia.
- Nigdy nie próbuj samodzielnie naprawiać uszkodzonych akumulatorów. Naprawy akumulatorów powinny być wykonywane wyłącznie przez producenta lub autoryzowany serwis.

Instrukcje bezpieczeństwa dotyczące akumulatora

- Nie należy demontować, otwierać, rozbijać ani palić akumulatora.
- Akumulator należy chronić przed wysoką temperaturą (np. przed ciągłym intensywnym nasłonecznieniem), ogniem, wodą i wilgocią. Istnieje ryzyko wybuchu.
- Przed użyciem elektronarzędzia należy upewnić się, że akumulator jest prawidłowo zainstalowany.
- Akumulator należy wyjąć przed przystąpieniem do regulacji lub wymiany akcesoriów, przed przystąpieniem do prac konserwacyjnych lub naprawczych oraz przed przechowywaniem urządzenia.
- Nie ładować uszkodzonych akumulatorów.
- Nie przechowywać akumulatora w miejscach, w których temperatura może przekroczyć 40°C.
- Akumulator należy ładować wyłącznie w temperaturze otoczenia od 4°C do 40°C.

Instrukcje bezpieczeństwa dotyczące ładowarki

- Nigdy nie próbuj ładować baterii, które nie nadają się do ponownego naładowania.
- Uszkodzone przewody należy natychmiast wymienić.
- Nie wystawiać na działanie wody.
- Nie otwierać ładowarki.
- Ładowarka jest przeznaczona wyłącznie do użytku w pomieszczeniach.

DANE TECHNICZNE

Model	KDC120
Napięcie	20 V (Li-ion)
Prędkość bez obciążenia	0-380/1600, 0-480/2000 obr/min
Częstotliwość uderzeń	0-5700/24000, 0-7200/30000 bpm
Maks. moment obrotowy	85 Nm
Ustawienia momentu obrotowego	20+3
Uchwyt	13 mm, metalowy
Wydajność wiercenia	13/32 (stal, drewno)
Inne funkcje	Regulowana funkcja impulsu, światło robocze LED, hamulec elektryczny, zaczep do paska
Akumulator i ładowarka nie są dołączone	

GŁÓWNE CZĘŚCI

Uwaga: patrz strona 2.

- | | |
|-----------------------------------|-------------------------------------------------|
| 1. Uchwyt | 7. Interfejs użytkownika |
| 2. Przełącznik momentu obrotowego | 8. Oświetlenie robocze LED |
| 3. Przełącznik trybu pracy | 9. Przycisk zwalniania akumulatora |
| 4. Przełącznik prędkości | 10. Przycisk sprawdzania pojemności akumulatora |
| 5. Przełącznik kierunku obrotów | 11. Bateria |
| 6. Spust ON/OFF | |

ZAMIERZONE ZASTOSOWANIE

Elektronarzędzie jest przeznaczone do wkręcania i wykręcania wkrętów i śrub, a także do dokręcania i odkręcania nakrętek. Może być również używane do wiercenia otworów w drewnie, cegle i metalu.

PRZED OPERACJĄ / FUNKCJE

Uwaga: patrz strona 3.



Uwaga: Przed przystąpieniem do jakichkolwiek regulacji narzędzia należy zawsze upewnić się, że jest ono wyłączone, a akumulator wyjęty.

Ładowanie akumulatora

Przed użyciem elektronarzędzia należy naładować akumulator w następujący sposób:

1. Podłącz ładowarkę do odpowiedniego źródła napięcia AC.
2. Włóż akumulator w taki sposób, aby bieguny plus i minus akumulatora znajdowały się po tej samej stronie, co odpowiednie oznaczenia na ładowarce.
3. Po całkowitym włożeniu akumulatora ładowanie rozpocznie się, gdy kontrolka ładowania zaświeci się na zielono i zacznie migać. Podczas ładowania kontrolka ładowania będzie świecić światłem ciągłym.
4. Gdy zielona kontrolka ładowania przestanie migać i będzie świecić światłem ciągłym, cykl ładowania zostanie zakończony.
5. Po zakończeniu ładowania odłącz ładowarkę od źródła zasilania.



Uwaga:

- W przypadku ładowania akumulatora, który jest nowy lub nie był używany przez dłuższy czas, pełne naładowanie może nastąpić dopiero po jego całkowitym rozładowaniu i kilkukrotnym naładowaniu.
- W przypadku ładowania akumulatora, który przez długi czas był wystawiony na bezpośrednie działanie promieni słonecznych lub wysokiej temperatury, kontrolka ładowania może zaświecić się na czerwono. W takim przypadku należy chwilę odczekać. Ładowanie rozpocznie się po ostygnięciu akumulatora.

Instalowanie lub wyjmowanie akumulatora (rys. 1)

- Aby wyjąć akumulator, należy wysunąć go z narzędzia, naciskając przycisk z przodu akumulatora.
- Aby zainstalować akumulator, wyrównaj wypust na akumulatorze z rowkiem w obudowie i wsuń go na miejsce. Wsuń go do końca, aż zablokuje się z lekkim kliknięciem.



Ostrzeżenie:

- Przed instalacją lub wyjęciem akumulatora należy zawsze wyłączyć narzędzie.
- Nie należy instalować akumulatora na siłę. Jeśli akumulator nie daje się łatwo wsunąć, oznacza to, że nie został włożony prawidłowo.
- Zawsze wkładaj baterię do końca, aż do jej zablokowania.

Wskazanie pozostałej pojemności akumulatora (rys. 7)

- Naciśnij przycisk sprawdzania (2) na akumulatorze, aby wskazać pozostałą pojemność akumulatora. Lampki kontrolne (1) zaświecą się na kilka sekund.

Uwaga: Akumulator należy ładować po każdym użyciu. Jeśli narzędzie nie jest używane przez dłuższy czas, akumulator należy ładować co miesiąc.

Spust ON/OFF



Ostrzeżenie:

Przed zainstalowaniem akumulatora należy zawsze sprawdzić, czy spust działa prawidłowo i powraca do pozycji „OFF” po zwolnieniu.

Lampki kontrolne			Pojemność akumulatora
Świeci	Wyłączona	Miga	
■	□	◐	75% - 100%
■	■	■	
■	■	□	50% - 75%
■	■	□	25% - 50%
■	□	□	0% - 25%
◐	□	□	Ładowanie akumulatora
■	■	□	Możliwa awaria akumulatora
□	□	■	

- Aby uruchomić narzędzie, należy pociągnąć za spust.
- Zwiększenie nacisku na spust powoduje zwiększenie prędkości narzędzia.
- Aby zatrzymać narzędzie, należy zwolnić spust.

Hamulec elektryczny

- To narzędzie jest wyposażone w hamulec elektryczny. Jeśli narzędzie nie zatrzymuje się szybko po zwolnieniu spustu, należy odesłać je do producenta lub autoryzowanego centrum serwisowego w celu naprawy.

Przełącznik kierunku obrotów (rys. 2)

- Naciśnij przełącznik kierunku obrotów od strony R, aby obracać zgodnie z ruchem wskazówek zegara lub od strony L, aby obracać przeciwnie do ruchu wskazówek zegara.
- Gdy przełącznik kierunku obrotów znajduje się w położeniu neutralnym, nie można pociągnąć za spust.



Uwaga:

- **Przed rozpoczęciem pracy należy zawsze sprawdzić kierunek obrotów.**
- **Przełącznika kierunku obrotów należy używać dopiero po całkowitym zatrzymaniu narzędzia. Zmiana kierunku obrotów przed zatrzymaniem narzędzia może spowodować jego uszkodzenie.**
- **Gdy narzędzie nie jest używane, przełącznik kierunku obrotów należy zawsze ustawiać w położeniu neutralnym.**

Podświetlenie przedniej lampy

- Pociągnij spust, aby zapalić lampę. Lampa pozostaje zapalona podczas naciskania spustu.



Uwaga:

- **Nie patrz bezpośrednio w światło.**
- **Użyj suchej szmatki do wytarcia zabrudzeń z obiektywu. Uważaj, aby nie zarysować obiektywu.**

Wybór trybu pracy (rys. 3)

Narzędzie posiada trzy tryby pracy.

 : Tryb wiercenia (tylko obrót)



 : Tryb wiercenia udarowego (obróć z udarem)

 : Tryb wkręcania (obróć ze sprzęgłem)

- Wybierz tryb pracy odpowiedni do wykonywanego zadania.
- Przekręć pierścień zmiany trybu pracy (1) i wyrównaj wybrany symbol (2) ze strzałką (3) na korpusie narzędzia.



Uwaga:

- **Pierścień należy zawsze ustawiać odpowiednio do symbolu żądanego trybu pracy. Używanie narzędzia z pierścieniem ustawionym w połowie odległości między oznaczeniami trybów może spowodować uszkodzenie narzędzia.**
- **Podczas zmiany pozycji z „” na inne tryby, przesunięcie pierścienia zmiany trybu pracy może być nieco utrudnione. W takim przypadku należy włączyć i uruchomić urządzenie na sekundę w pozycji „”, a następnie zatrzymać urządzenie i przesunąć pierścień do żądanej pozycji.**

Regulacja momentu obrotowego (rys. 4)

- Narzędzie posiada 20 ustawień momentu obrotowego.
- Minimalne ustawienie momentu obrotowego to pozycja 1, a maksymalne ustawienie momentu obrotowego to pozycja 20.
- Moment obrotowy można regulować, obracając pierścień regulacji momentu obrotowego (1).
- Ustawić podziałkę (2) zgodnie ze strzałką (3) na korpusie narzędzia.
- Przed przystąpieniem do pracy należy wkręcić próbnie śrubę w materiał, aby określić, jaki poziom momentu obrotowego jest wymagany dla danego zastosowania.



Uwaga:

- Pierścień regulacyjny nie blokuje się, gdy strzałka znajduje się tylko w połowie odległości między podziałkami.
- Nie używaj narzędzia z pierścieniem regulacyjnym ustawionym pomiędzy liczbą 20 a oznaczeniem . Może to spowodować uszkodzenie narzędzia.

Przełącznik prędkości (rys. 5-6)

- Aby zmienić prędkość, najpierw wyłącz narzędzie.
- Przesuń przełącznik wyboru prędkości, aby wyświetlić „2” dla wysokiej prędkości lub „1” dla niskiej prędkości.
- Przed rozpoczęciem pracy należy upewnić się, że przełącznik prędkości jest ustawiony w prawidłowym położeniu.



Uwaga:

- Przełącznik prędkości należy zawsze ustawiać we właściwej pozycji. Jeśli narzędzie jest używane z przełącznikiem prędkości ustawionym w połowie drogi między pozycją „1” a pozycją „2”, narzędzie może zostać uszkodzone.
- Nie używaj przełącznika prędkości podczas pracy narzędzia. Może to spowodować uszkodzenie narzędzia.

Interfejs użytkownika (rys. 8)

- **Lampa przednia:**

- Aby włączyć lub wyłączyć lampę, naciśnij przycisk lampy przez 3 sekundy.

- **Wiercenie impulsowe:**

- Naciśnij przycisk wiercenia impulsowego. Lampka kontrolna (1) zaświeci się.
- Wiercenie impulsowe jest aktywowane, gdy narzędzie pracuje z niską prędkością.

- **Prędkość turbo:**

- Naciśnij przycisk turbo. Lampka kontrolna (2) zaświeci się.
- Funkcja prędkości turbo zwiększa maksymalną prędkość o 20%.

MONTAŻ



Ostrzeżenie: Przed przystąpieniem do regulacji narzędzia należy zawsze upewnić się, że jest ono wyłączone, a akumulator wyjęty.

Montaż końcówek do wkrętarek/wiertarek

1. Obróć tuleję w kierunku przeciwnym do ruchu wskazówek zegara, aby otworzyć szczęki uchwytu.
2. Umieść końcówkę wkrętarki/wiertła w uchwycie do oporu.
3. Obróć tuleję w kierunku zgodnym z ruchem wskazówek zegara, aby dokręcić uchwyt.

Usuwanie końcówek do wkrętarek/wiertarek

Aby wyjąć końcówkę wkrętaka/wiertła, obróć tuleję w kierunku przeciwnym do ruchu wskazówek zegara.

INSTRUKCJA OBSŁUGI



Uwaga: W przypadku drastycznego spadku prędkości należy zmniejszyć obciążenie lub zatrzymać narzędzie, aby uniknąć jego uszkodzenia.

- Trzymaj narzędzie mocno jedną ręką na uchwycie, a drugą na spodzie akumulatora.

Uwaga: Nie zakrywaj otworów wentylacyjnych narzędzia, ponieważ może to spowodować jego uszkodzenie w wyniku przegrzania.

Wkręcanie

1. Umieścić końcówkę wkrętaka w łbie śruby i docisnąć narzędzie.
2. Uruchomić narzędzie powoli, a następnie stopniowo zwiększyć prędkość. Zwolnij spust, gdy tylko sprzęgło się zatnie.

Uwaga: Podczas wkręcania wkrętów do drewna należy wstępnie wywiercić otwory pilotażowe, aby ułatwić wkręcanie i zapobiec rozszczepieniu obrabianego elementu.



Ostrzeżenie: Upewnić się, że końcówka wkrętaka jest włożona prosto w łeb śruby, w przeciwnym razie może dojść do uszkodzenia śruby i/lub końcówki wkrętaka.

Wiercenie

Obróć pierścień zmiany trybu pracy tak, aby strzałka wskazywała symbol . Następnie wykonaj następujące czynności:

- Wiercenie w drewnie:

- Podczas wiercenia w drewnie najlepsze rezultaty uzyskuje się przy użyciu wiertła do drewna.

- Wiercenie w metalu:

- Aby zapobiec ślizganiu się wiertła podczas wiercenia otworu, należy wykonać wgłębienie za pomocą punktaka i młotka w miejscu, które ma zostać wywiercone. Umieść końcówkę wiertła we wgłębieniu i rozpocznij wiercenie.
- Podczas wiercenia w metalach należy używać smaru do cięcia. Wyjątkiem jest żelazo i mosiądz, które powinny być wiercone na sucho.
- Aby zwiększyć wydajność wiercenia w metalu, należy używać narzędzia z niską prędkością.



Uwaga:

- Nadmierny nacisk na narzędzie nie przyspieszy wiercenia. W rzeczywistości nadmierny nacisk spowoduje jedynie uszkodzenie końcówki wiertła, zmniejszenie wydajności narzędzia i skrócenie jego żywotności.
- Trzymaj narzędzie mocno i zachowaj ostrożność, gdy wiertło zaczyna przebijać się przez obrabiany przedmiot. Podczas przebijania się przez otwór na narzędzie/wiertło wywierana jest ogromna siła.
- Zakleszczony wiertło można usunąć po prostu ustawiając przełącznik kierunku obrotów na obroty przeciwne do ruchu wskazówek zegara w celu wycofania. Jednakże narzędzie może się gwałtownie wycofać, jeśli nie zostanie mocno przytrzymane.
- Obrabiane przedmioty należy zawsze mocować w imadle lub podobnym urządzeniu mocującym.
- Jeśli narzędzie jest używane w sposób ciągły aż do rozładowania akumulatora, należy odczekać 15 minut przed rozpoczęciem pracy z nowym akumulatorem.

KONSERWACJA



Przeostrożenie: Przed przystąpieniem do jakichkolwiek prac konserwacyjnych należy zawsze upewnić się, że narzędzie jest wyłączone, a akumulator wyjęty.

UTYLIZACJA ŚRODOWISKOWA

Aby uniknąć uszkodzeń podczas transportu, narzędzie musi być dostarczone w solidnym opakowaniu. Opakowanie oraz urządzenie i akcesoria są wykonane z materiałów nadających się do recyklingu i mogą być odpowiednio utylizowane. Plastikowe elementy narzędzia są oznaczone zgodnie z materiałem, z którego zostały wykonane, co umożliwia ich usunięcie w sposób przyjazny dla środowiska i zróżnicowany dzięki dostępnym punktom zbiórki.



Tylko dla krajów UE

Nie wyrzucać narzędzi elektrycznych razem z odpadami domowymi!

Zgodnie z Dyrektywą Europejską 2002/96/WE w sprawie zużytego sprzętu elektrycznego i elektronicznego oraz jej wdrożeniem zgodnie z prawem krajowym, narzędzia elektryczne, których okres użytkowania dobiegł końca, muszą być zbierane oddzielnie i oddawane do przyjaznego dla środowiska zakładu recyklingu.

KUMATSUGEN

** Producent zastrzega sobie prawo do wprowadzania niewielkich zmian w konstrukcji i specyfikacji technicznej produktu bez wcześniejszego powiadomienia, chyba że zmiany te znacząco wpływają na wydajność i bezpieczeństwo produktów. Części opisane / zilustrowane na stronach instrukcji, którą trzymasz w rękach, mogą również dotyczyć innych modeli linii produktów producenta o podobnych cechach i mogą nie być zawarte w produkcji, który właśnie nabyłeś.*

** Aby zapewnić bezpieczeństwo i niezawodność produktu oraz ważność gwarancji, wszelkie naprawy, przeglądy lub wymiany, w tym konserwacja i specjalne regulacje, mogą być wykonywane wyłącznie przez techników autoryzowanego działu serwisowego producenta.*

** Produkt należy zawsze użytkować z dostarczonym wyposażeniem. Użytkowanie produktu z niedostarczonym sprzętem może spowodować nieprawidłowe działanie, a nawet poważne obrażenia lub śmierć. Producent i importer nie ponoszą odpowiedzialności za obrażenia i szkody wynikające z użycia niezgodnego sprzętu.*

The power tools have been manufactured according to strict standards, set by our company, which are aligned with the respective European quality standards. The power tools of our company are provided with a warranty period of 24 months for non-professional use, 12 months for professional use and 12 months for chargers and batteries. The warranty is valid from the date of purchase of the product. Proof of the warranty right is the purchase document of the tool (retail receipt or invoice). Under no circumstances shall the company cover the relevant cost of spare parts and respective required working hours unless a copy of the purchase document is presented. In case the repair has to be done by our service department the cost of transportation (to and from) is entirely borne by the sender (client). The tools must be sent for repair to the company or to an authorized workshop in the appropriate way and means of transport.

WARRANTY EXEMPTIONS AND RESTRICTIONS:

- 1) Spare parts that wear out naturally as a consequence of being used (brushes, cables, switches, chargers, chucks etc.).
- 2) Tools damaged as a result of non-compliance with the instructions of the manufacturer.
- 3) Tools poorly maintained.
- 4) Use of improper lubricants or accessories.
- 5) Tools given to third entities free of charge.
- 6) Damage due to an electrical connection at a voltage other than that indicated on the appliance plate.
- 7) Connection to a non-earthed power supply.
- 8) Change in current voltage.
- 9) Damage resulting from the use of salty water (e.g., washing machines, pumps).
- 10) Damage or malfunction resulting from improper cleaning procedure of the tool.
- 11) Contact of the tool with chemicals, or damage as a result of moisture or corrosion.
- 12) Tools that have been modified or opened by unauthorized personnel.
- 13) Broken parts/components as a result of inappropriate use.
- 14) Tools used for rent.

The warranty covers only the free of charge replacement of the component that presents a manufacturing defect or material failure. In case of lack of a specific spare part the company reserves the right to replace the tool with another corresponding model. After all warranty procedures have been concluded, the warranty period of the tool shall not be extended or renewed. Replacement of a spare part with repair charge is covered by a 1 year warranty of good operation, subject to compliance with the warranty terms. The spare parts or tools that are replaced remain in the possession of our company. Requirements, other than those mentioned in this warranty form, regarding power tools repair or damage thereof, do not apply. Greek law and relative regulations apply to this warranty.

Τα ηλεκτρικά εργαλεία έχουν κατασκευαστεί με αυστηρά πρότυπα που έχει θέσει η εταιρεία και συνάδουν με τα ευρωπαϊκά πρότυπα ποιότητας. Για τα ηλεκτρικά εργαλεία της εταιρείας μας παρέχεται περίοδος εγγύησης 24 μηνών για ερασιτεχνική χρήση, 12 μηνών για επαγγελματική χρήση και 12 μηνών για τις μπαταρίες και τους φορτιστές. Η ισχύς της εγγύησης ξεκινά από την ημερομηνία αγοράς του προϊόντος. Αποδεικτικό του δικαιώματος της εγγύησης αποτελεί το παραστατικό αγοράς του εργαλείου (απόδειξη λιανικής ή τιμολόγιο). Σε καμιά περίπτωση η εταιρεία δεν καλύπτει τη σχετική δαπάνη ανταλλακτικών και εργασίας εάν και εφόσον δε συνοδεύεται από αντίγραφο του παραστατικού αγοράς. Σε περίπτωση που η επισκευή πρέπει να γίνει στο service μια ή δαπάνη μεταφοράς (από και προς) βαρύνει εξ' ολοκλήρου τον αποστολέα. Τα εργαλεία αποστέλλονται για την επισκευή τους στην εταιρεία ή σε εξουσιοδοτημένο συνεργείο με τον ενδεδειγμένο τρόπο και μέσο μεταφοράς.

ΕΞΑΙΡΕΣΕΙΣ ΚΑΙ ΠΕΡΙΟΡΙΣΜΟΙ ΤΗΣ ΕΓΓΥΗΣΗΣ:

- 1) Ανταλλακτικά που φθείρονται φυσιολογικά από τη χρήση τους (καρβουνάκια, καλώδιο, διακόπτες, φορτιστές, τσοκ κ.λ.π).
- 2) Εργαλεία που έχουν υποστεί ζημίες από τη μη συμμόρφωση με τις οδηγίες του κατασκευαστή.
- 3) Εργαλεία με ελλιπή συντήρηση.
- 4) Χρήση μη ενδεδειγμένων λιπαντικών ή εξαρτημάτων.
- 5) Εργαλεία που έχουν υποστεί χημική επιβάρυνση.
- 6) Βλάβη που οφείλεται σε ηλεκτρική σύνδεση σε τάση διαφορετική από την αναγραφόμενη στην πινακίδα συσκευής.
- 7) Σύνδεση σε μη γειωμένο ρευματοδότη.
- 8) Μεταβολή της τάσης του ρεύματος.
- 9) Βλάβη που προκύπτει από τη χρήση αλμυρού νερού (π.χ πλυστικά, αντλίες).
- 10) Βλάβη ή κακή λειτουργία που έχει προκύψει από πλημμελή καθαρισμό του εργαλείου.
- 11) Επαφή του εργαλείου με χημικά, ή βλάβη από υγρασία, διάβρωση.
- 12) Εργαλεία που έχουν υποστεί τροποποιήσεις – αλλαγές ή έχουν ανοιχτεί από μη εξουσιοδοτημένο συνεργείο.
- 13) Σπασμένα μέρη/εξαρτήματα εξαιτίας μη ορθής χρήσης.
- 14) Εργαλεία που χρησιμοποιούνται για ενοικίαση.

Η εγγύηση καλύπτει αποκλειστικά τη δωρεάν αντικατάσταση του εξαρτήματος που έχει κατασκευαστικό ελάττωμα ή αστοχία υλικού. Σε περίπτωση έλλειψης ανταλλακτικού η εταιρεία διατηρεί το δικαίωμα αντικατάστασης του εργαλείου με άλλο αντίστοιχο μοντέλο. Μετά τη διεκπεραίωση εγγύησης δεν επιμηκύνεται ούτε ανανεώνεται ο χρόνος εγγύησης του εργαλείου. Αντικατάσταση ανταλλακτικού με χρέωση επισκευής, καλύπτεται από 1 χρόνο εγγύησης καλής λειτουργίας, με προϋπόθεση την τήρηση των όρων εγγύησης. Τα ανταλλακτικά ή τα εργαλεία τα οποία αντικαθίστανται παραμένουν στην κατοχή της εταιρείας μας. Άλλες απαιτήσεις, εκτός από αυτές που αναφέρονται σε αυτό το έντυπο εγγύησης επισκευής ή βλαβών ηλεκτρικών εργαλείων, δεν ισχύουν. Για την εγγύηση αυτή ισχύει το ελληνικό δίκαιο.

FR

Les outils électriques sont fabriqués selon des normes strictes, établies par notre société et se sont alignées sur les normes de qualité européennes respectives. Les outils électriques de notre société sont bénéficiés d'une garantie de 24 mois pour une utilisation non professionnelle, 12 mois pour une utilisation professionnelle et de 12 mois pour les batteries et les chargeurs. La garantie est valable à partir de la date d'achat du produit. La preuve du droit à la garantie est le document d'achat de l'outil (ticket de caisse ou facture). En aucun cas, l'entreprise ne couvrira le coût des pièces de rechange et des heures de travail nécessaires si une copie du document d'achat n'est pas présentée. Si la réparation doit être effectuée par notre service après-vente, les frais de transport (aller- retour) sont entièrement à la charge de l'expéditeur (client). Les outils doivent être envoyés pour réparation à l'entreprise ou à un atelier agréé de la manière et avec le moyen de transport appropriée.

EXEMPTIONS ET RESTRICTIONS DE GARANTIE:

- 1) Les pièces de rechange qui s'usent naturellement suite à leur utilisation (balaise, câbles, interrupteurs, chargeurs, mandrins etc.).
- 2) Les outils endommagés à la suite du non-respect des instructions du fabricant.
- 3) Outils mal entretenus.
- 4) Utilisation de lubrifiants ou d'accessoires inappropriés.
- 5) Outils donnés à des tiers à titre gratuit.
- 6) Dommages dus à un mauvais branchement électrique ou à une tension différente de celle indiquée sur la plaque de l'appareil.
- 7) Connexion à une alimentation électrique non reliée à la terre.
- 8) Fluctuation de la tension inacceptable.
- 9) Dommages résultant de l'utilisation d'eau salée (par exemple, machines à laver, pompes).
- 10) Dommages ou dysfonctionnement résultant d'une procédure de nettoyage inadéquate de l'appareil.
- 11) Contact de l'outil avec des produits chimiques, ou dommages résultant de l'humidité ou de la corrosion.
- 12) Les outils qui ont été modifiés ou ouverts par du personnel non autorisé.
- 13) Pièces/composants cassés à la suite d'une utilisation inappropriée.
- 14) Les outils utilisés à location.

La garantie couvre uniquement le remplacement gratuit du composant qui présente un défaut de fabrication ou une défaillance matérielle. En cas d'absence d'une pièce de rechange spécifique, l'entreprise se réserve le droit de remplacer l'outil par un autre modèle correspondant. Après la conclusion de toutes les procédures de garantie, la période de garantie de l'outil ne sera pas prolongée ou renouvelée. Le remplacement d'une pièce de rechange, ainsi que les frais de réparation, sont couverts par une garantie de bon fonctionnement d'un an, sous réserve du respect des conditions de garantie. Les pièces de rechange ou les outils remplacés restent en possession de notre société. Les exigences, autres que celles mentionnées dans ce formulaire de garantie, concernant la réparation des outils électriques ou leur endommagement, ne sont pas applicables. La loi grecque et ses règlements s'appliquent à cette garantie.

IT

Gli elettrodomestici sono stati fabbricati secondo gli standard rigorosi, stabiliti dalla nostra azienda, che sono allineati con i rispettivi standard di qualità europei. Gli elettrodomestici della nostra azienda sono forniti con un periodo di garanzia di 24 mesi per uso non professionale, 12 mesi per uso professionale e 12 mesi per le batterie e i caricabatterie. La garanzia è valida dalla data di acquisto del prodotto. La prova del diritto di garanzia è il documento di acquisto dell'utensile (scontrino o fattura). In nessun caso l'azienda coprirà il relativo costo dei pezzi di ricambio e delle rispettive ore di lavoro necessarie se non viene presentata una copia del documento di acquisto. Nel caso in cui la riparazione debba essere effettuata dal nostro servizio di assistenza, il costo del trasporto (da e per) è interamente a carico del mittente (cliente). Gli utensili devono essere inviati per la riparazione all'azienda o ad un'officina autorizzata nel modo e nel mezzo di trasporto appropriato.

ECCEZIONI E LIMITAZIONI ALLA GARANZIA:

- 1) Pezzi di ricambio che si deteriorano naturalmente con l'uso (pezzi di consumo).
- 2) Utensili danneggiati dal mancato rispetto delle istruzioni del produttore.
- 3) Strumenti con manutenzione insufficiente.
- 4) Uso di lubrificanti o parti inappropriate.
- 5) Strumenti dati gratuitamente.
- 6) Guasto dovuto a un collegamento dell'aria compressa a una pressione diversa da quella indicata sulla targhetta dei dati tecnici.
- 7) Danni derivanti dall'uso di aria compressa impura e non filtrata.
- 8) Danni o malfunzionamenti derivanti da una pulizia inadeguata dell'utensile.
- 9) Contatto dell'utensile con prodotti chimici, o danni da umidità, corrosione.
- 10) Strumenti che hanno subito modifiche - cambiamenti o sono stati aperti da un'officina non autorizzata.
- 11) Strumenti utilizzati per il noleggio.
- 12) Strumenti che sono stati modificati o aperti da personale non autorizzato.
- 13) Rottura di parti/componenti a causa di un uso improprio.
- 14) Strumenti utilizzati per il noleggio.

La garanzia copre solo la sostituzione gratuita del componente che presenta un difetto di fabbricazione o di materiale. In caso di mancanza di un pezzo di ricambio specifico, l'azienda si riserva il diritto di sostituire l'utensile con un altro modello corrispondente. Una volta concluse tutte le procedure di garanzia, il periodo di garanzia dell'utensile non potrà essere esteso o rinnovato. La sostituzione di un pezzo di ricambio, insieme al costo della riparazione, è coperta da una garanzia di buon funzionamento di 1 anno, a condizione che vengano rispettati i termini della garanzia. I pezzi di ricambio o gli utensili che vengono sostituiti rimangono in possesso della nostra azienda. I requisiti, diversi da quelli menzionati in questo modulo di garanzia, riguardanti la riparazione di utensili elettrici o il loro danneggiamento, non si applicano. La legge greca e i relativi regolamenti si applicano a questa garanzia.

Mjetet e energjisë janë prodhuar sipas standardeve strikte, të vendosura nga kompania jonë, të cilat janë në përputhje me standardet respektive evropiane të cilësisë. Mjetet e energjisë të kompanisë sonë janë siguruar me një periudhë garancie prej 24 muaj për përdorim jo profesional, 12 muaj për përdorim profesional dhe 12 muaj për bateritë dhe karikuesit. Garancia është e vlefshme nga data e blerjes së produktit. Prova e së drejtës së garancisë është dokumenti i blerjes së mjetit (faturë ose faturë me pakicë). Në asnjë rrethanë ndërmarrja nuk mbulon koston përkatëse të pjesëve të këmbimit dhe orarin përkatës të kërkuar të punës, përveç kur është paraqitur një kopje e dokumentit të blerjes. Në rast se riparimi duhet të bëhet nga departamenti ynë i shërbimit kostoja e transportit (për dhe nga) është tërësisht e mbajtur nga dërguesi (klienti). Mjetet duhet të dërgohen për riparim në ndërmarrje ose në një punishte të autorizuar në mënyrën dhe mjetet e duhura të transportit.

PËRJASHTIMET DHE KUFIZIMET E GARANCISË:

- 1) Pjesët rezervë që përdoren në mënyrë natyrale si pasojë e përdorur (furçat, kabllo, ndërruesit, karikuesit, mbajtjet etj.).
- 2) Veglat e dëmtuara si rezultat i mosrespektimit të udhëzimeve të prodhuesit.
- 3) Mjetet e mbajtura keq.
- 4) Përdorimi i lubrifikantëve ose aksesorëve të papërshtatshëm.
- 5) Mjetet që u jepen enteve të treta pa pagesë.
- 6) Dëmtimi për shkak të një lidhje elektrike në një tension tjetër nga ai i treguar në pllakën e pajisjes.
- 7) Lidhja me furnizimin me energji jo tokësore.
- 8) Ndryshimi i tensionit aktual.
- 9) Dëmtimet që vijnë në pasojë e përdorimit të ujit të kripur (p.sh., lavatrice, pompa).
- 10) Dëmtimi ose mosfunksionimi që rezultojn nga procedura e papërshtatshme e pastrimit të mjetit.
- 11) Kontakti i mjetit me kimikate, ose dëmtimi si pasojë e lagështisë ose korrozionit.
- 12) Mjete që janë modifikuar ose hapur nga personel i paautorizuar.
- 13) Pjesë/përbërës të thyer si rezultat i përdorimit të papërshtatshëm.
- 14) Veglat e përdorura për qira.

Garancia mbulon vetëm zëvendësimin pa pagesë të komponentit që paraqet një defekt prodhues ose dështim material. Në rast të mungesës së një pjese rezervë specifike kompania rezervon të drejtën për të zëvendësuar mjetin me një model tjetër përkatës. Pasi të jenë përfunduar të gjitha procedurat e garancisë, periudha e garancisë së mjetit nuk do të zgjatet ose të rinovohet. Zëvendësimi i një pjese rezervë, së bashku me ngarkesën e riparimit, mbulohet nga një garanci veprimi e mirë 1 vit, subjekt i përputhjes me kushtet e garancisë. Pjesët e këmbimit ose mjetet që zëvendësohen mbeten në zotërim të kompanisë sonë. Kërkesat, përveç atyre të përmendura në këtë formë garancie, në lidhje me riparimin ose dëmtimin e mjeteve të energjisë elektrike, nuk zbatohen. Ligji grek dhe rregullat relative zbatohen për këtë garancia.

Električni alati su proizvedeni prema strogim standardima koje je postavila naša kompanija a koji su usklađeni sa odgovarajućim evropskim standardima kvaliteta. Električni alati naše kompanije imaju garantni rok od 24 meseca za neprofesionalnu upotrebu, 12 meseci za profesionalnu upotrebu i 12 meseci za baterije i punjače. Garancija važi od dana kupovine proizvoda. Dokaz za pravo na garanciju je dokument o kupovini električnog alata (maloprodajni račun ili faktura). Ni pod kojim okolnostima kompanija neće pokriti relevantne troškove rezervnih delova i potrebno odgovarajuće radno vreme ako se ne predoči kopija dokumenta o kupovini. U slučaju da popravku treba da uradi naš servis, troškove transporta (do i od) u potpunosti snosi pošiljalac (klijent). Električni alati za popravku se šalju u firmu gde su kupljeni ili u ovlašćeni servis i to tako da budu prikladno upakovani za transport.

IZUZEĆA I OGRANIČENJA GARANCIJE:

- 1) Rezervni delovi koji se prirodno troše kao posledica korišćenja (četkice, kablovi, prekidači, punjači, stezne glave itd).
- 2) Alati oštećeni kao posledica nepoštovanja uputstva proizvođača.
- 3) Alati su loše održavani.
- 4) Upotreba neodgovarajućih maziva ili pribora.
- 5) Alati su dati trećim licima besplatno.
- 6) Oštećenje usled električnog priključka na napon koji nije naznačen na pločici uređaja.
- 7) Povezivanje na neuzemljeno napajanje.
- 8) Promena napona struje.
- 9) Oštećenja nastala upotrebom slane vode (npr. mašine za pranje veša, pumpe).
- 10) Oštećenje ili kvar nastao kao posledica nepravilne procedure čišćenja alata.
- 11) Kontakti alata sa hemikalijama ili oštećenje usled vlage ili korozije.
- 12) Alati koje je modifikovalo ili otvorilo neovlašćeno osoblje.
- 13) Polomljeni delovi/komponente kao rezultat neodgovarajuće upotrebe.
- 14) Alati koji se koriste za iznajmljivanje.

Garancia pokriva samo besplatnu zamenu komponente koja ima fabričku grešku ili materijalne nedostatke. U slučaju nedostatka rezervnog dela, kompanija zadržava pravo zamene električnog alata drugim odgovarajućim modelom. Nakon isteka garantnog roka, garantni rok električnog alata se ne produžava niti obnavlja. Rezervni delovi ili Električni alati koji su zamenjeni ostaju u posedu naše kompanije. Zamena rezervnog dela, zajedno sa napolom popravke, pokrivena je garancijom za 1 godinu dobrog rada, koja podleže poštovanju uslova garancije. Zahtevi, osim onih navedenih u ovom obrascu garancije, u vezi sa popravkom električnog alata ili njegovim oštećenjem ne važe. Na ovu garanciju se primenjuju grčki zakoni i odgovarajući propisi.

Električna orodja so bila izdelana v skladu s strogimi standardi našega podjetja, ki so usklajeni z ustreznimi evropskimi standardi kakovosti. Električna orodja našega podjetja imajo 24-mesečno garancijsko dobo za neprofesionalno uporabo, 12-mesečno za profesionalno uporabo ter 12-mesečno za polnilce in baterije. Garancija velja od datuma nakupa izdelka. Dokazilo o pravici do garancije je dokument o nakupu orodja (maloprodajni račun ali račun). Podjetje v nobenem primeru ne krije ustreznih stroškov nadomestnih delov in ustreznih zahtevanih delovnih ur, če ni predložena kopija nakupnega dokumenta. Če mora popravilo opraviti naš servisni oddelek, stroške prevoza (do in nazaj) v celoti krije pošiljatelj (stranka). Orodje je treba poslati v popravilo podjetju ali pooblaščenim delavnicam na ustrezen način in z ustreznim prevoznim sredstvom.

GARANCIJSKE IZJEME IN OMEJITVE:

- 1) Rezervni deli, ki se naravno obrabijo zaradi uporabe (ščetke, kabli, stikala, polnilci, vpenjalne glave itd.).
- 2) Orodja, ki so se poškodovala zaradi neupoštevanja navodil proizvajalca.
- 3) Orodja, ki so slabo vzdrževana.
- 4) Uporaba neustreznih maziv ali pripomočkov.
- 5) Orodja, ki so bila brezplačno dana tretjim osebam.
- 6) Poškodbe zaradi električnega priključka pri napetosti, ki ni navedena na ploščici naprave.
- 7) Priključitev na neozemljeno električno omrežje.
- 8) Sprememba trenutne napetosti.
- 9) Poškodbe zaradi uporabe slane vode (npr. pralni stroji, črpalke).
- 10) Poškodba ali okvara, ki je posledica nepravilnega postopka čiščenja orodja.
- 11) Stik orodja s kemikalijami ali poškodbe zaradi vlage ali korozije.
- 12) Orodje, ki ga je spremenilo ali odprlo nepooblaščen osebje.
- 13) Pokvarjeni deli/komponente zaradi neustrezne uporabe.
- 14) Orodja, ki se uporabljajo za najem.

Garancija zajema le brezplačno zamenjavo sestavnega dela, pri katerem se pokaže proizvodna napaka ali okvara materiala. V primeru pomanjkanja določenega rezervnega dela si podjetje pridržuje pravico, da orodje zamenja z drugim ustreznim modelom. Po zaključku vseh garancijskih postopkov se garancijski rok orodja ne podaljša ali obnovi. Za zamenjavo nadomestnega dela z nadomestilom za popravilo velja enoletna garancija za dobro delovanje, če so izpolnjeni garancijski pogoji. Zamenjani nadomestni deli ali orodje ostanejo v lasti našega podjetja. Zahteve, ki niso navedene v tem garancijskem obrazcu, v zvezi s popravilom električnih orodij ali njihovih poškodb, ne veljajo. Za to garancijo velja grška zakonodaja in sorodni predpisi.

Električno orodje bolo proizbened podla prsnyh noriem stanovenych naou spolochnostu, ktoru su v silade s prsluunymy eurpskymy normamy kvality. Va elektricky nradie nauej spolochnosti poskytueme zaruuku 24 mesiacov na neprofesionalne pouzitie, 12 mesiacov na profesionalne pouzitie a 12 mesiacov na nabijacky a baterie. Zaruuka platf od datumu zakupuena vyrobku. Dokladom o nroku na zaruuku je doklad o kufe nradia (maloobchodny doklad alebo faktura). Spolochnost v ziadnom pripade neuhradf prsluunne naklady na nahradne diely a prsluunne požadovane pracovne hodiny, ak nie je predložena kopia dokladu o kufe. V pripade, že opravu musí vykonať naše servisne oddelenie, naklady na dopravu (tam a späť) znáša v plnej miere odosielateľ (zákazník). Nradie musí byť zaslané na opravu do spolochnosti alebo do autorizovaného servisu vhodným spôsobom a dopravným prostriedkom.

VÝNIMKY A OBMEDZENIA TÝKAJÚCE SA ZÁRUKY:

- 1) Náhradné diely, ktoré sa prirodzene opotrebuju v dôsledku používania (kefky, káble, spínače, nabijacky, skľučovadlá atď.).
- 2) Nradie poškodené v dôsledku nedodržania pokynov výrobcu.
- 3) Nradie nedostatočne udržiavané.
- 4) Používanie nevhodných mazív alebo príslušenstva.
- 5) Nradie poskytnuté tretím subjektom bezplatne.
- 6) Poškodenie v dôsledku elektrického pripojenia na iné napätie, ako je uvedené na štítku spotrebiča.
- 7) Pripojenie k neuzemnenému zdroju napájania.
- 8) Zmena aktuálneho napätia.
- 9) Poškodenie v dôsledku používania slanej vody (napr. práčky, čerpadlá).
- 10) Poškodenie alebo porucha vyplývajúca z nesprávneho postupu čistenia nástroja.
- 11) Kontakt nástroja s chemikáliami alebo poškodenie v dôsledku vlhkosti alebo korozie.
- 12) Nradie, ktoré boli upravené alebo otvorené neoprávneným personálom.
- 13) Poškodené diely/komponenty v dôsledku nevhodného používania.
- 14) Nradie používané na prenájom.

Zaruuka sa vzahuje len na bezplatnú výmenu súčiastky, ktorá vykazuje výrobnú vadu alebo poruchu materiálu. V prípade nedostatku konkrétneho náhradného dielu si spoločnosť vyhradzuje právo vymeniť nradie za iný zodpovedajúci model. Po ukončení všetkých záručných postupov sa záručná doba nradia nepredlžuje ani neobnovuje. Na výmenu náhradného dielu s poplatkom za opravu sa vzahuje 1-ročná zaruuka na dobrú prevádzku pri dodržaní záručných podmienok. Vymenené náhradné diely alebo nradie zostávajú vo vlastníctve našej spoločnosti. Iné požiadavky, ako sú uvedené v tomto záručnom formulári, týkajúce sa opravy elektrického nradia alebo jeho poškodenia, sa neuplatňuju. Na túto zaruuku sa vzahuju grécke zákony a prsluunne predpisy.

Електроинструментите са произведени в съответствие със строги стандарти, установени од нашата компанија, които са в съответствие със съответните европејски стандарти за квалитет. Електроинструментите на нашата компанија се предоставят с гаранционен срок од 24 месеца за непрофесионална употреба, 12 месеца за професионална употреба и 12 месеца за зарядни уреди и батерии. Гаранцијата е валидна од датата на закупување на производот. Доказателство за правото на гаранција е документот за закупување на инструментот (насова бележка од магазин или фактура). В никакъв случај компанијата не покрива съответните разходи за резервни части и съответните неопходни работни часови, ако не биде представено копие од документот за купување. В случај че ремонтот треба да биде извршен од нашиот сервисен оддел, разходите за транспорт (до и од) се поемат изцяло од испраќача (клиентот). Инструментите треба да бидат испратени за ремонт во компанијата или во авторизиран сервис по подходящ начин и со подходящо транспортно средство.

ОСВОБОЖДАВАНЕ ОТ ГАРАНЦИЈА И ОГРАНИЧЕНИЯ:

- 1) Резервни части, които се изнасят по естествен начин вследствие на употребата им (четки, кабли, ключове, зарядни уреди, патронници и др.).
- 2) Инструменти, повредени в резултат на неспазване на инструкциите на производителот.
- 3) Инструменти, които са лошо поддржани.
- 4) Използување на неподходящи смазочни материали или принадлежности.
- 5) Инструменти, предоставени бесплатно на трети лица.
- 6) Повреди вследствие на електрическа врска с напрежение, различно од посоченото на табелката на уредот.
- 7) Сврзување към незаемно електрозахранвање.
- 8) Промена во напрежението на токот.
- 9) Повреда в резултат на употребата на солена вода (напр. перални машини, помпи).
- 10) Повреда или неизправност в резултат на неправилна процедура за почистване на инструментот.
- 11) Контакт на инструментот с хемикалии или повреда в резултат на влага или корозија.
- 12) Инструменти, които са били модифицирани или отворени од неупълномощен персонал.
- 13) Счупени части/компоненти в резултат на неподходяща употреба.
- 14) Инструменти, използвани под наем.

Гаранцијата покрива само бесплатната подмяна на компонентот, който представя производствен дефект или повреда на материјалот. В случај на липса на конкретна резервна част компанијата си запазва правото да замени инструментот со друг съответен модел. След приклучување на всички гаранционни процедури гаранционниот срок на инструментот не се удължава или подновува. Заманата на резервна част с такса за ремонт се покрива од 1-годишна гаранција за добра експлоатација, при спазвање на гаранционните услови. Заменените резервни части или инструменти остават във владение на нашата компанија. Изисквания, различни од посочените в този гаранционен формулар, односно ремонта на електроинструменти или повредите по тях, не се прилагат. Грчкото законодавство и съответните распоредби се прилагат към тази гаранција.

Електрични алатки се произведени според строги стандарди, поставени од нашата компанија, кои се усогласени со соодветните европски стандарди за квалитет. Електрични алатки на нашата компанија се обезбедени со гаранција од 24 месеци за непрофесионална употреба, 12 месеци за професионална употреба и 12 месеци за полначи и батерии. Гаранцијата важи од датумот на купување на производот. Доказ за гаранциското право е документот за купување на алатката (малопродажна потврда или фактура). Под никакви околности компанијата нема да ги покрие соодветните трошоци за резервни делови и соодветно потребно работно време, освен ако не се претстави копија од документот за купување. Во случај поправката да мора да биде направена од нашиот сервисен оддел трошоците за превоз (до и од) е целосно задолжена од испраќачот (клиентот). Алатките мора да бидат испратени за поправка на компанијата или на овластена работилница на соодветен начин и транспортни средства.

ОСЛОБОДУВАЊА И ОГРАНИЧУВАЊА НА ГАРАНЦИЈАТА:

- 1) Резервни делови кои се носат природно како последица на користење (четки, кабли, прекинувачи, полначи, футери итн.).
- 2) Алатки оштетени како резултат на непочитување на инструкциите на производителот.
- 3) Алатките слабо се одржуваат.
- 4) Употреба на неправилно лубриканти или додатоци.
- 5) Алатки дадени на трети ентитети бесплатно.
- 6) Оштетување поради електрично поврзување на напој поинаку од оној што е наведен на плочата на апаратот.
- 7) Поврзување со неземан напој.
- 8) Промена на напојот на струјата.
- 9) Оштетување како резултат на употребата на солена вода (на пример, машини за перење, помпи).
- 10) Оштетување или нефункционирање како резултат на неправилно чистење на алатката.
- 11) Контакт на алатката со хемикалии, или оштетување како резултат на влага или корозија.
- 12) Алатки кои биле модифицирани или отворени од страна на неовластениот персонал.
- 13) Скршени делови/компоненти како резултат на несоодветна употреба.
- 14) Алатки кои се користат за изнајмување.

Гаранцијата покрива само бесплатна замена на компонентот која претставува производствен дефект или материјален неуспех. Во случај на недостаток на одреден резервен дел, компанијата го задржува правото да ја замени алатката со друг соодветен модел. По завршувањето на сите процедури за гаранција, гарантниот период од алатката не се продолжува или обновува. Замената на резервниот дел со наплата за поправка е покривена со 1 година гаранција за добро работење, под услов да се усогласат условите за гаранција. Резервните делови или алатки кои се заменети остануваат во сопственост на нашата компанија. Барањата, освен оние споменати во оваа гаранција, во врска со поправката или оштетувањето на електрични алатки, не важат. Грчкото право и релативните регулативи важат за оваа гаранција.

RO

Uneltele electrice au fost fabricate în conformitate cu standarde stricte, stabilit de compania noastră, care sunt alinate la standardele de calitate europene respective. Uneltele electrice ale companiei noastre sunt prevăzute cu o perioadă de garanție de 24 de luni pentru uz neprofesional, 12 luni pentru uz profesional și 12 luni pentru încălțătoare și baterii. Garanția este valabilă de la data achiziționării produsului. Dovada dreptului de garanție este documentul de achiziție a sculei (bon de casă sau factură). În niciun caz societatea nu va acoperi costurile relevante ale pieselor de schimb și ale orelor de lucru necesare respective dacă nu este prezentată o copie a documentului de achiziție. În cazul în care reparația trebuie efectuată de către departamentul nostru de servicii, costul transportului (dus-întors) este suportat în întregime de către expeditor (client). Unelte trebuie trimise pentru reparații la companie sau la un atelier autorizat în mod și cu mijloace de transport adecvate.

SCUTIRI ȘI RESTRICȚII DE GARANȚIE:

- 1) Piesele de schimb care se uzează în mod natural ca urmare a utilizării (perii, cabluri, întrerupătoare, încălțătoare, mandrine etc.).
- 2) Unelte deteriorate ca urmare a nerespectării instrucțiunilor producătorului.
- 3) Unelte prost întreținute.
- 4) Utilizarea de lubrifianți sau accesorii necorespunzătoare.
- 5) Unelte oferite gratuit unor terțe entități.
- 6) Deteriorări datorate unei conexiuni electrice la o altă tensiune decât cea indicată pe plăcuța aparatului.
- 7) Conectarea la o sursă de alimentare electrică nelegată la pământ.
- 8) Schimbarea tensiunii de curent.
- 9) Deteriorări rezultate din utilizarea apei sărate (de exemplu, mașini de spălat, pompe).
- 10) Deteriorări sau defecțiuni rezultate în urma unei proceduri de curățare necorespunzătoare a aparatului.
- 11) Contactul sculei cu substanțe chimice sau deteriorări ca urmare a umidității sau coroziunii.
- 12) Unelte care au fost modificate sau deschise de către personal neautorizat.
- 13) Piese/componente rupte ca urmare a unei utilizări necorespunzătoare.
- 14) Unelte utilizate pentru închiriere.

Garanția acoperă numai înlocuirea gratuită a componentei care prezintă un defect de fabricație sau o defecțiune materială. În cazul lipsei unei piese de schimb specifice, societatea își rezervă dreptul de a înlocui scula cu un alt model corespunzător. După încheierea tuturor procedurilor de garanție, perioada de garanție a sculei nu se prelungeste sau se reînnoiește. Înlocuirea unei piese de schimb cu taxă de reparație este acoperită de o garanție de 1 an de bună funcționare, sub rezerva respectării condițiilor de garanție. Piesele de schimb sau sculele înlocuite rămân în posesia societății noastre. Nu se aplică cerințe, altele decât cele menționate în acest formular de garanție, privind repararea sculelor electrice sau deteriorarea acestora. Legea greacă și reglementările aferente se aplică acestei garanții.

HU

Az elektromos szerszámok gyártása a vállalatunk által meghatározott szigorú szabványok szerint történik, amelyek összhangban vannak a vonatkozó európai minőségi szabványokkal. Cégünk elektromos szerszámaira nem professzionális használat esetén 24 hónap, professzionális használat esetén 12 hónap, a töltőkre és akkumulátorokra pedig 12 hónap garanciát vállalunk. A garancia a termék megvásárlásának napjától érvényes. A jótállási jog igazolása a szerszám vásárlását igazoló dokumentum (kiskereskedelmi blokk vagy számla). A vállalat semmilyen körülmények között nem fedezi a pótalkatrészek és a megfelelő szükséges munkaórák vonatkozó költségeit, ha nem mutatják be a vásárlási dokumentum másolatát. Amennyiben a javítást szervizünknek kell elvégeznie, a szállítás (oda- és visszazállítás) költségei teljes egészében a feladót (ügyfelet) terhelik. A szerszámokat javításra a megfelelő módon és szállítóeszközzel kell elküldeni a vállalatához vagy egy erre felhatalmazott műhelybe.

GARANCIÁLIS MENTESSÉGEK ÉS KORLÁTOZÁSOK:

- 1) A használat következtében természetes módon elhasználódó pótalkatrészek (kefék, kábelek, csatlakozók, töltők, tokmányok stb.).
- 2) A gyártó utasításainak be nem tartása következtében sérült szerszámok.
- 3) Rosszul karbantartott szerszámok.
- 4) Nem megfelelő kenőanyagok vagy tartozékok használata.
- 5) Harmadik személyeknek ingyenesen átadott szerszámok.
- 6) A készüléktáblán feltüntetettől eltérő feszültségű elektromos csatlakozásból eredő károk.
- 7) Nem földelt áramforráshoz való csatlakoztatás.
- 8) Az áram feszültségének megváltozása.
- 9) Sós víz használatából eredő károk (pl. mosógépek, szivattyúk).
- 10) A készülék nem megfelelő tisztítási eljárásából eredő károsodás vagy meghibásodás.
- 11) A szerszám vegyi anyagokkal való érintkezése, vagy nedvességből vagy korrózióból eredő károsodás.
- 12) Olyan szerszámok, amelyeket illetéktelen személyek módosítottak vagy nyitottak fel.
- 13) A nem rendeltetésszerű használat következtében eltört alkatrészek/komponensek.
- 14) Bérbeadásra használt szerszámok.

A garancia csak a gyártási hibát vagy anyaghibát mutató alkatrész ingyenes cseréjére terjed ki. Egy adott pótalkatrész hiánya esetén a vállalat fenntartja a jogot, hogy a szerszámot egy másik megfelelő modellre cserélje. Az összes garanciális eljárás lezárását követően a szerszám garanciális ideje nem hosszabbítható meg és nem újítható meg. A javítási díjjal terhelt pótalkatrész cseréjére 1 év jótállás vonatkozik, a jótállási feltételek betartása mellett. A kicserélt pótalkatrészek vagy szerszámok cégünk tulajdonában maradnak. Az elektromos szerszámok javítására vagy sérülésére vonatkozó, a jelen jótállási nyilatkozatban említettéktől eltérő követelmények nem érvényesek. A jelen jótállásra a görög törvények és a vonatkozó előírások vonatkoznak.

MT

L-ghodod tal-enerġija ġew manifatturati skont standards stretti, stabbilti mill-kumpanija tagħna, li huma allinjati mal-istandards ta' kwalità Ewropej rispettivi. L-ghodod tal-enerġija tal-kumpanija tagħna huma pprovduti b'perjodu ta' 'garanzija ta' 24 xahar għal użu mhux professjonali, 12-il xahar għal użu professjonali u 12-il xahar għal ċarġers u batteriji. Il-garanzija hija valida mid-data tax-xiri tal-prodott. Prova tad-dritt tal-garanzija hija d-dokument tax-xiri tal-ġhodka (irċevuta jew fattura bl-innut). Taht l-ebda ċirkostanza l-kumpanija m'għandha tkopri l-ispiża rilevanti tal-ispare parts u s-siġhat tax-xogħol rispettivi meħtieġa sakemm ma tiġix ipprezentata kopja tad-dokument tax-xiri. F'każ li t-tiswija trid issir mid-dipartiment tas-servizz tagħna, l-ispiża tat-trasport (lejn u minn) tithallas kollha kemm hi mill-mittent (klijent). L-ġhodka għandha tintbagħat għat-tiswija lill-kumpannija jew lil hanut tax-xogħol awtorizzat bil-mod u l-mezzi tat-trasport xierqa.

EŻENZIONIJET U RESTRIZZIONIJET TA' GARANZIJA:

- 1) Spare parts li jilbsu b'mod naturali bħala konsegwenza tal-użu (xkupilji, kejbils, swiċċijiet, ċarġers, ċokkijiet eċċ.).
- 2) Ghodod bil-ħsara bħala riżultat ta' nuqqas ta' konformità mal-istruzzjonijiet tal-manifattur.
- 3) Ghodod miżmuma hażin.
- 4) Użu ta' 'lubrikanti jew aċċessorji mhux xierqa.
- 5) Ghodod mogħtija lil entitajiet terzi mingħajr hlas.
- 6) Danni dovuti għal konnessjoni elettrika b'vultaġġ differenti minn dak indikat fuq il-pjanċa tal-apparat.
- 7) Konnessjoni ma' provvista ta' enerġija mhux ertjata.
- 8) Bidla fil-vultaġġ kurrenti.
- 9) Ħsara li tirriżulta mill-użu ta' ilma mielaħ (eż., magni tal-ħasal tal-hwejjeġ, pompi).
- 10) Ħsara jew ħsara li tirriżulta minn proċedura ta' tindif mhux xierqa tal-ġhodka.
- 11) Kuntatt ta' l-ġhodka ma' kimiċi, jew ħsara bħala riżultat ta' umdiċà jew korrużjoni.
- 12) Ghodod li ġew modifikati jew miftuħa minn persunal mhux awtorizzat.
- 13) Partijiet/komponenti miksura bħala riżultat ta' użu mhux xieraq.
- 14) Ghodod użati għall-kerja.

Il-garanzija tkopri biss is-sostituzzjoni mingħajr hlas tal-komponent li jipprezenta difett fil-manifattura jew ħsara materjali. F'każ ta' nuqqas ta' spare part specifika, il-kumpanija tirrizerva d-dritt li tissostitwixxi l-ġhodka b'modell korrispondenti ieħor. Wara li jkunu ġew konkluzi l-proċeduri kollha ta' garanzija, il-perjodu ta' garanzija tal-ġhodka ma għandux jiġi estiż jew imġedded. Is-sostituzzjoni ta' spare part bil-ħlas tat-tiswija hija koperta minn garanzija ta' sena ta' operazzjoni tajba, soġġett għall-konformità mat-termini tal-garanzija. L-ispare parts jew ġhodka li jiġu sostitwiti jibqgħu fil-pussess tal-kumpanija tagħna. Rekwiziti, minbarra dawk imsemmija f'din il-formola ta' garanzija, rigward it-tiswija ta' ġhodka tal-enerġija jew ħsara tagħhom, ma japplikawx. Il-liġi Griega u r-regolamenti relattivi japplikaw għal din il-garanzija.

HR

Elektriċni alati proizvedeni su prema strogim standardima, koje je postavila naša tvrtka i usklađeni su s odgovarajućim europskim standardima kvalitete. Elektriċni alati naše tvrtke dolaze s jamstvom od 24 mjeseca za neprofesionalnu upotrebu, 12 mjeseci za profesionalnu upotrebu i 12 mjeseci za baterije i punjače. Jamstvo vrijedi od dana kupnje proizvoda. Dokaz o jamstvenom pravu je dokument o nabavi alata (potvrda o prodaji ili faktura). Tvrtka ni pod kojim uvjetima neće pokriti troškove rezervnih dijelova i potrebnih radnih sati ako kopija dokumenta o nabavi nije predočena. Ako popravak treba obaviti naša postprodajna služba, troškovi prijevoza (povratno putovanje) u potpunosti su odgovornost pošiljatelja (kupca). Alati se moraju poslati na popravak tvrtki ili ovlaštenoj radionici na odgovarajući način i odgovarajućim prijevoznim sredstvima.

IZUZEĆA I OGRANIČENJA JAMSTVA:

- 1) Rezervni dijelovi koji se prirodno istroše nakon uporabe (metla, kabeli, prekidači, punjači, stezne glave itd.).
- 2) Alati oštećeni kao rezultat nepoštivanja uputa proizvođača.
- 3) Loše održavani alati.
- 4) Upotreba nepravilnih maziva ili pribora.
- 5) Alati koji se besplatno daju trećim stranama.
- 6) Oštećenja zbog nepravilnog električnog priključka ili napona različitog od onog navedenog na pločici uređaja.
- 7) Priključak na nezemaljsko napajanje.
- 8) Neprihvatljiva fluktuacija napona.
- 9) Oštećenja nastala uporabom slane vode (npr. perilice rublja, pumpe).
- 10) Oštećenja ili kvarovi koji su posljedica nepravilnog postupka čišćenja uređaja.
- 11) Kontakt alata s kemikalijama ili oštećenja jangom ili korozijom.
- 12) Alati koje je modificiralo ili otvorilo neovlašteno osoblje.
- 13) Slomljeni dijelovi/komponente kao rezultat neprikladne uporabe.
- 14) Alati koji se koriste za iznajmljivanje.

Jamstvo pokriva samo besplatnu zamjenu komponente koja ima proizvodni nedostatak ili kvar hardvera. U slučaju da nedostaje određeni rezervni dio, tvrtka zadržava pravo zamijeniti alat drugim odgovarajućim modelom. Nakon završetka svih jamstvenih postupaka, jamstveni rok alata neće se produžiti ili obnoviti. Zamjena rezervnog dijela, kao i troškovi popravka, pokriveni su jednogodišnjim jamstvom na dobro funkcioniranje, uz poštivanje jamstvenih uvjeta. Rezervni dijelovi ili zamijenjeni alati ostaju u posjedu naše tvrtke. Zahtjevi, osim onih navedenih u ovom jamstvenom obrascu, koji se odnose na popravak električnih alata ili njihovo oštećenje, ne primjenjuju se. Grčko pravo i njegovi propisi primjenjuju se na ovo jamstvo.

Las herramientas eléctricas han sido fabricadas de acuerdo con estrictas normas, establecidas por nuestra empresa, que están alineadas con las respectivas normas de calidad europeas. Las herramientas eléctricas de nuestra empresa tienen un período de garantía de 24 meses para uso no profesional, 12 meses para uso profesional y 12 meses para cargadores y baterías. La garantía es válida a partir de la fecha de compra del producto. La prueba del derecho de garantía es el documento de compra de la herramienta (ticket de compra o factura). La empresa no se hará cargo en ningún caso del coste de las piezas de recambio y de las respectivas horas de trabajo necesarias si no se presenta una copia del documento de compra. En caso de que la reparación tenga que ser realizada por nuestro departamento de servicio, el coste del transporte (ida y vuelta) correrá íntegramente a cargo del remitente (cliente). Las herramientas deberán ser enviadas para su reparación a la empresa o a un taller autorizado en la forma y medio de transporte adecuados.

EXENCIONES Y RESTRICCIONES DE LA GARANTÍA:

- 1) Piezas de recambio que se desgastan de forma natural como consecuencia de su uso (escobillas, cables, interruptores, cargadores, mandriles, etc.).
- 2) Herramientas dañadas como consecuencia del incumplimiento de las instrucciones del fabricante.
- 3) Herramientas mal mantenidas.
- 4) Utilización de lubricantes o accesorios inadecuados.
- 5) Herramientas cedidas gratuitamente a terceros.
- 6) Daños debidos a una conexión eléctrica a una tensión distinta de la indicada en la placa del aparato.
- 7) Conexión a una fuente de alimentación no puesta a tierra.
- 8) Cambio de la tensión de corriente.
- 9) Daños debidos al uso de agua salada (por ejemplo, lavadoras, bombas).
- 10) Daños o mal funcionamiento resultantes de un procedimiento de limpieza inadecuado de la herramienta.
- 11) Contacto de la herramienta con productos químicos, o daños como consecuencia de la humedad o la corrosión.
- 12) Herramientas que hayan sido modificadas o abiertas por personal no autorizado.
- 13) Piezas/componentes rotos como consecuencia de un uso inadecuado.
- 14) Herramientas utilizadas en alquiler.

La garantía cubre únicamente la sustitución gratuita del componente que presente un defecto de fabricación o fallo de material. En caso de falta de un repuesto específico, la empresa se reserva el derecho de sustituir la herramienta por otro modelo correspondiente. Una vez concluidos todos los procedimientos de garantía, el período de garantía de la herramienta no se ampliará ni renovará. La sustitución de una pieza de recambio con cargo de reparación está cubierta por una garantía de 1 año de buen funcionamiento, siempre que se cumplan las condiciones de la garantía. Las piezas de recambio o herramientas sustituidas permanecen en posesión de nuestra empresa. No se aplican otros requisitos, distintos de los mencionados en este formulario de garantía, en relación con la reparación de herramientas eléctricas o sus daños. La ley griega y las normativas relativas se aplican a esta garantía.

Elektronarzędzia zostały wyprodukowane zgodnie z rygorystycznymi normami ustalonymi przez naszą firmę, które są zgodne z odpowiednimi europejskimi normami jakości. Elektronarzędzia naszej firmy są objęte 24-miesięcznym okresem gwarancyjnym w przypadku użytku nieprofesjonalnego, 12-miesięcznym okresem gwarancyjnym w przypadku użytku profesjonalnego oraz 12-miesięcznym okresem gwarancyjnym w przypadku ładowarek i akumulatorów. Gwarancja jest ważna od daty zakupu produktu. Dowodem prawa do gwarancji jest dokument zakupu narzędzia (paragon lub faktura). W żadnym wypadku firma nie pokryje odpowiednich kosztów części zamiennych i wymaganych godzin pracy, jeśli nie zostanie przedstawiona kopia dokumentu zakupu. W przypadku, gdy naprawa musi zostać wykonana przez nasz dział serwisowy, koszt transportu (do i z) jest w całości ponoszony przez nadawcę (klienta). Narzędzia muszą zostać wysłane do naprawy do firmy lub autoryzowanego warsztatu w odpowiedni sposób i środkami transportu.

WYŁĄCZENIA I OGRANICZENIA GWARANCJI:

- 1) Części zamienne, które zużywają się w sposób naturalny w wyniku użytkowania (szczotki, kable, przełączniki, ładowarki, uchwyty itp.)
- 2) Narzędzia uszkodzone w wyniku nieprzestrzegania instrukcji producenta.
- 3) Narzędzia źle konserwowane.
- 4) Używanie niewłaściwych smarów lub akcesoriów.
- 5) Narzędzia przekazane nieodpłatnie osobom trzecim.
- 6) Uszkodzenia spowodowane podłączeniem elektrycznym o napięciu innym niż wskazane na tabliczce znamionowej urządzenia.
- 7) Podłączenie do nieuziemionego źródła zasilania.
- 8) Zmiana napięcia prądu.
- 9) Uszkodzenia wynikające z używania słonej wody (np. pralki, pompy).
- 10) Uszkodzenia lub nieprawidłowe działanie wynikające z niewłaściwego czyszczenia urządzenia.
- 11) Kontakt narzędzia z chemikaliami lub uszkodzenie w wyniku wilgoci lub korozji.
- 12) Narzędzia, które zostały zmodyfikowane lub otwarte przez nieupoważniony personel.
- 13) Uszkodzone części/elementy w wyniku niewłaściwego użytkowania.
- 14) Narzędzia używane do wynajmu.

Gwarancja obejmuje wyłącznie bezpłatną wymianę komponentu, który wykazuje wadę produkcyjną lub awarię materiałową. W przypadku braku określonej części zamiennej firma zastrzega sobie prawo do wymiany narzędzia na inny odpowiedni model. Po zakończeniu wszystkich procedur gwarancyjnych okres gwarancji na narzędzie nie zostanie przedłużony ani odnowiony. Wymiana części zamiennej za opłatą za naprawę jest objęta roczną gwarancją dobrego działania, pod warunkiem przestrzegania warunków gwarancji. Wymienione części zamienne lub narzędzia pozostają w posiadaniu naszej firmy. Wymagania inne niż wymienione w niniejszym formularzu gwarancyjnym, dotyczące naprawy lub uszkodzenia elektronarzędzi, nie mają zastosowania. Do niniejszej gwarancji mają zastosowanie przepisy prawa greckiego i przepisy pokrewne.



The instruction manual is also available in digital format on our website www.nikolaoutools.com. Find it by entering the product code in the **Search** "Q" field.

Μπορείτε να βρείτε τις οδηγίες χρήσης και σε ηλεκτρονική μορφή μέσω της ιστοσελίδας μας www.nikolaoutools.com. Αναζητήστε τις με τον κωδικό προϊόντος στο πεδίο **Αναζήτηση** "Q".